

CM-200II

取扱説明書・保証書

Bepop

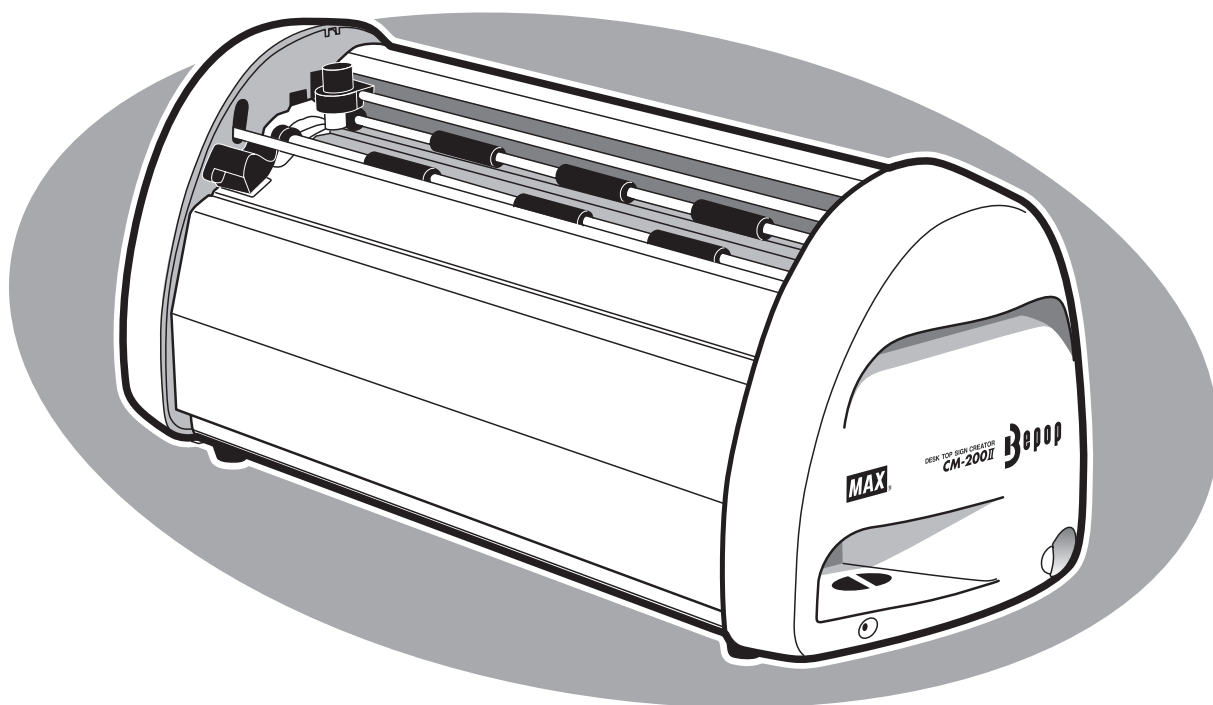

- ご使用前に必ずこの取扱説明書をお読みください。本書は、必ず保管してください。
- 本書の内容の一部または全部を無断で転載することは禁じられています。
- 本書の内容に関しては、将来予告なしに変更することがあります。
- 最新情報は弊社ホームページをご参照ください。

MEMO

編集ソフト「BepopPC EX」の取扱説明、詳細につきましては、ソフトと同時にインストールされる「BepopPC EX 操作マニュアル」をご参照ください。



目次

必ずお読みください

はじめに	I
ご使用上の注意	II
ご使用上のお願い	III
お客様登録のお願い	IV

お使いになる前に

同梱品をご確認ください	1
本体各部の名前とはたらき	2

シートやカッティングツールの取扱い

シートをセットする	3
カッティングツールをセット(交換)する	4
ツールホルダを取り外す・セットする	5
カット圧を調整する	6
オフセット値を設定する	7

コンピュータとの接続

インターフェースケーブルを用意する	8
インターフェースケーブルを接続する	8

ソフトウェアのインストール

インストール前にお読みください	9
「BepopPC EX」とプリンタドライバのインストール	10
本体のIPアドレス設定	15

まず使ってみましょう

電源を入れる	17
文字を入力する	17
カッティングマシンに出力する	18
シートの残量を確認する	19
カットした文字を貼りつける	20

アンインストールの方法

「BepopPC EX」のアンインストール	23
プリンタドライバのアンインストール	24

こんなときは

エラー表示と対処方法	25
故障かなと思う前に	25
プリンタドライバのインストールに関するトラブル	26
ステータスマニタが表示されず、印刷できない	27

商品仕様	28
------	----

必ずお読みください

はじめに

この度は、ビーポップCM-200IIをご購入いただき、誠にありがとうございます。本機種は、切り文字で看板やウィンドウディスプレイなどの表示物を、どなたでも簡単に作れるカッティングマシンです。ご自分で思いのままに創る表示物で、タイムリーで手軽な情報発信にお役立てください。

なお、未永くご愛用いただくため、この取扱説明書に従ってお取り扱いいただけますようお願い申し上げます。

■VCCIについて



この装置は、情報処理装置等電波障害自主規制協議会（VCCI）の基準に基づくクラスB情報技術装置です。この装置は、住宅環境で使用することを目的としていますが、この装置がラジオやテレビジョン受信機に接近して使用されると、受信障害を引き起こすことがあります。

取扱説明書に従って正しくお取り扱いください。



■表示について

この取扱説明書および商品は、本機を安全に正しくお使いいただくためにいろいろな表示を使用しています。

表示の意味は次の通りです。

 警告	この表示を無視して取扱いを誤った場合、使用者が死亡または重傷を負う可能性が想定される内容を示しています。
 注意	この表示を無視して取扱いを誤った場合、使用者が傷害を負う危険性及び物的損害のみが発生、また、作成したデータが消失する可能性が想定される内容を示しています。

■絵表示について

 「気をつけるべきこと」を意味しています。 この記号の中や近くの表示は、具体的な 注意内容 です。	 「してはいけないこと」を意味しています。 この記号の中や近くの表示は、具体的な 禁止内容 です。	 「しなければならないこと」を意味しています。 この記号の中や近くの表示は、具体的な 指示内容 です。
---	---	---

■お願い



本機が故障し、修理が必要になることが想定される操作や、現状復帰するためにリセットなどの操作が必要になるので絶対に行ってはいけないことが書かれています。

MEMO  操作上のポイントおよび知っていると便利なことが書かれています。



 **ページ** 説明のページが異なる場合に参照するところが書かれています。

ご使用上の注意

警告

- | | | |
|---|--|---|
|  | <ul style="list-style-type: none">●本機の内部に指、ペン、針金などの異物を差し込まない
故障や、火災、感電、けがの原因になります。●シート出口部には、絶対に手や物を差し入れない
機械の故障の原因になるばかりでなく、身体上の危険を生じることがあります。●付属の電源コードは本機以外に使用しない
付属の電源コード以外は使用しない
火災や感電のおそれがあります。●電源は直接コンセントからとり、タコ足配線はしない
火災の原因になります。●電源コードを加工しない
火災や感電のおそれがあります。●電源コードの上に重いものを絶対にのせない
コードに傷が付いて火災や感電の原因になります。●電源コードは、束ねたまま使用しない
発熱により、火災や故障の原因になります。
必ずほどいてご使用ください。●濡れた手で電源プラグを抜き差ししない
感電のおそれがあります。●水に濡れた手、衣服のまま本機の操作をしない
感電のおそれがあります。●コンセントに差し込んだまま、紙や布を本機の上にかぶせたり置いたりしない
火災や故障の原因になります。●電源プラグを抜くときは、電源コードを引っ張らずに必ず電源プラグを持って抜く
コードが破損して火災や感電の原因になります。 | <ul style="list-style-type: none">●水、薬品などが本機にかからないようにする
万一内部に水などが入った場合は、電源プラグをコンセントからすぐに抜いて販売店に修理をご依頼ください。そのまま使用すると故障や、火災、感電の原因になります。●故障のまま本機を使わない
煙が出ている、変な音やにおいがするなど、故障のまま使用すると火災、感電の原因になります。
すぐに電源コードをコンセントから抜いて販売店に修理をご依頼ください。 |
| |  | <ul style="list-style-type: none">●本機は絶対に分解または改造しない
火災、感電、故障の原因になります。 |
-
- | | |
|---|---|
|  | <ul style="list-style-type: none">●電源は定格内のコンセントを使用する
定格外の電源を使用すると、故障や火災、感電の原因になります。●必ずアース接続を行う
万一、漏電した場合に、火災、感電のおそれがあります。
アース接続は、必ず電源プラグをコンセントに差す前に行ってください。アース接続を外す場合は、必ず電源プラグをコンセントから抜いて行ってください。●電源プラグは定期的に清掃する
長い間にホコリなどがたまり、火災や故障の原因になります。●カuttingツール（刃）は、お子様の手の届かないところに保管する
万一飲み込んだ場合は、すぐに医師の指示を受けてください。 |
|---|---|

注意

- | | | |
|---|--|---|
|  | <ul style="list-style-type: none">●本機は必ず水平に設置する。ぐらついた台の上や傾いた所など、不安定な場所に設置しない
倒れたり台から落ちたりして、けがや故障の原因になります。●落としたりぶつけたり強いショックを与えない
けが、故障の原因となります。●直射日光の当たる場所や高温多湿の場所、結露した状態での使用は避ける
動作が不安定になることや、本機故障の原因になります。●大きな容量を必要とする機器（冷暖房機、冷蔵庫、電子レンジ、OA機器等）とコンセントを共用しない
電圧が下がり本機が誤動作する可能性があります。●USB、LANコネクタには直接手で触れない
静電気により故障の原因となることがあります。 | <ul style="list-style-type: none">●長期間使用しないときは、安全のために必ず電源プラグをコンセントから抜く●設置場所を移動する時は、必ず電源プラグをコンセントから抜いて行う
電源プラグをコンセントに差したまま移動させるとプラグやコードが傷つき、火災や感電の原因になります。 |
| |  | <ul style="list-style-type: none">●本機内部に粘着シート、異物等がはさまるなどで、印刷やハサミが正常に動作しない場合は、必ず電源を切ってから取り除く
機械が不意に動作したとき、けがの原因になります。●本機を移動させる時は、本体側面のトッテ（左右）を持って運ぶ
けが、故障の原因となります。●カuttingツール（刃）の交換時には、必ず電源を切る
機械が不意に動作したとき、けがの原因になります。●カuttingツール（刃）の刃先は非常に鋭利なため充分注意する
けがをすおそれがあります。さわらぬようご注意ください。 |

免責事項

本取扱説明書の記載内容を守らなかったことにより生じた損害や、故障等の使用不能の際に生じた損害や逸失利益、およびこれにより生じた2次的な損害につきましては、当社は一切の責任を負いません。あらかじめご了承ください。

ご使用上のお願い

機械のトラブルを避け本機の故障を未然に防止するために、下記の事項を必ず守ってください。

1

電源が入っているときに、シートをセットした状態で強く引っ張らないでください。

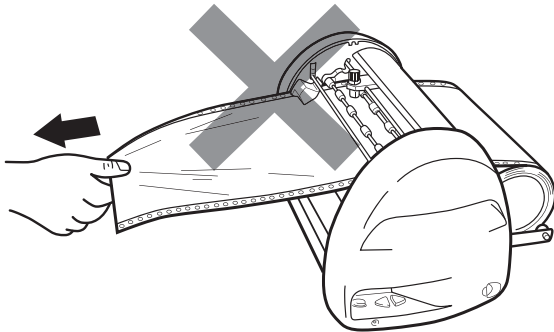

2

本機の汚れを落とす際には乾いた柔らかい布でふいてください。有機溶媒（アルコール、ベンジン、シンナーなど）や濡れ雑巾などは使用しないでください。機械が変形したり、変色することがあります。

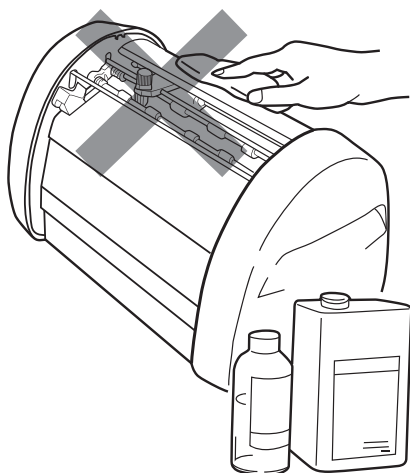

3

トラブルの原因になりますので、次のような場所では使用及び保管しないでください。

1. 直射日光の当たる場所やヒーター等熱源に近い場所
2. ほこりや湿度の多い場所
3. 振動や衝撃の加わる場所
4. 温度が10℃以下、35℃以上になる場所で使用しないでください。
5. 温度が0℃以下、40℃以上になる場所で保管しないでください。

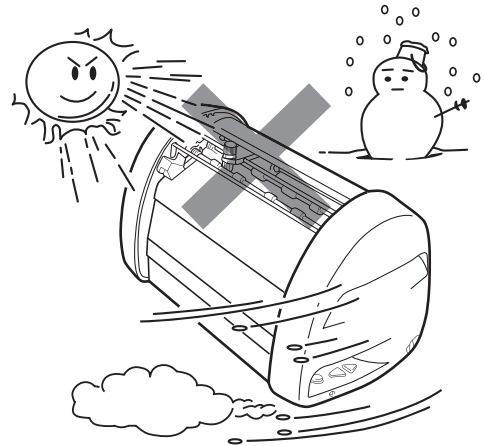

4

落としたり、ぶついたりして、強いショックを与えないでください。

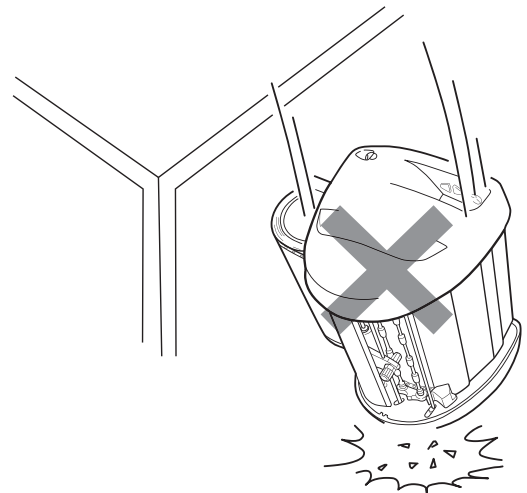

5

消耗品（粘着シート、アプリケーションシート、替え刃）、は専用のものをお使いください。その他のものは使わないでください。その他のものをご使用になると正常に動作しなかったり、カットできない場合があります。

お客様登録のお願い

本製品をご使用の前に必ずお客様登録を行ってください。

同梱されている別紙「お客様登録のお願い」を参照の上、登録作業をお願いします。

登録後に開設されるマイページにて認証番号が発行されますので、編集ソフト「BepopPC EX」起動時に表示される「お客様登録のお願い」画面に4～6桁の【認証番号】の入力をお願いします。

認証番号を入力されない場合、ソフト起動時に毎回「お客様登録のお願い」画面が表示されてしまいますので、画面を保存、または印刷のうえ、ソフト起動時に必ず認証番号の入力をお願いします。

お客様登録を行うことで

- ・ご購入から1ヵ月以内の登録で、修理代替機の割引サービス
- ・Bepopの他活用事例や新製品などのお役立ち情報の提供
- ・BepopPC EXの最新版のダウンロード

を受けることができます。

最新のサービス内容に関しては、弊社ホームページをご確認ください。

■お客様登録から認証完了までの手順

①お客様登録サイトの手順に沿って登録を行う

本体同梱の別紙「お客様登録のお願い」または、編集ソフト「BepopPC EX」起動時に表示される「お客様登録のお願い」画面で記載されている二次元コードをスマートフォン等で読み取って、お客様登録ログインページから画面に沿って新規登録を行ってください。登録が完了すると認証番号が発行されます。

※二次元コードから登録を行うと品番、製造番号の入力の必要がなく便利です。

②編集ソフト「BepopPC EX」の「お客様登録のお願い」画面で「製造番号」と「認証番号」を入力する

製造番号の欄には登録するプリンタ本体の製造番号を、認証番号の欄には手順①で発行された認証番号をそれぞれ入力し「確定」ボタンを押して認証を完了してください。認証番号を忘れてしまった場合は、登録完了のメール内、またはマイページの「登録商品の参照」で認証番号を確認することができます。

※認証番号は機械、登録者属性毎に異なります。機械使用者毎の登録をお願いします。

お客様登録のお願い (詳しい内容に関してはBepopPC EX操作マニュアルをご確認ください)

お客様登録をいただくと、様々なサービスが受けられます。

- ・ご購入後1ヵ月以内の登録で、修理代替機の割引サービス
- ・Bepopの活用事例や新製品などのお役立ち情報提供
- ・「BepopPC EX」最新版のダウンロード

詳しくはホームページをご確認ください。

お客様登録にはお使いのプリンタの「製造番号」が必要です。
製造番号を入力してください。

品番

製造番号 (半角入力)

自動取得が可能な機種ではPCとプリンタを接続し電源をONすると「製造番号」を自動で上記に表示します。情報を更新する場合は「再取得」を押してください。自動取得可能な機種については「BepopPC EX操作マニュアル」をご確認ください。

表示された製造番号を確認のうえ、「お客様登録のお願い」用紙、またはスマートフォンで下のQRコードを読み取り登録をお願いします。
QRコードから登録を行うと品番、製造番号の入力の必要がなく便利です。

製造番号が正しく入力されていないため、QRコードを表示できません

※ディスプレイの解像度によって正常に読み取れない場合は下記URLから登録してください。
URL) <https://wis.max-ltd.co.jp/register/>

お客様登録完了後に表示される認証番号を入力してください。
認証番号 (半角入力) 表示

上記入力完了し「確定」を押すと次回以降はこの画面は表示されません。

お使いになる前に

同梱品をご確認ください

箱を開けて、下記のものがすべて揃っていることを確認してください。

① カuttingマシン本体

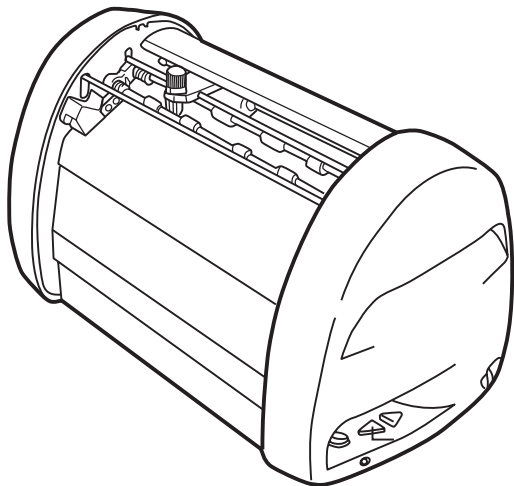

② ACアダプタ・電源コード

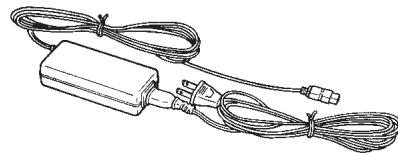

③ USBケーブル

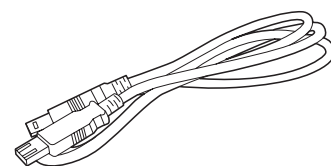

④ カuttingツール(1本)

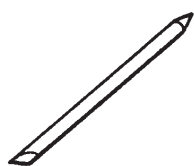

⑤ ピンセット

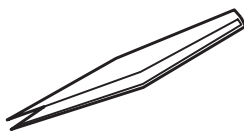

⑥ スキージ

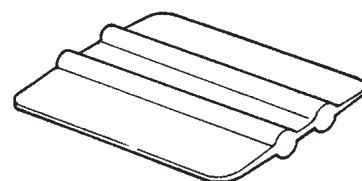

⑦ PCソフトウェア
(CD-ROM)

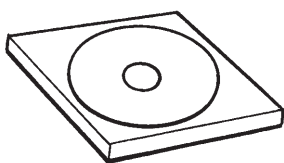

⑧ ツールホルダ
交換用スパナ

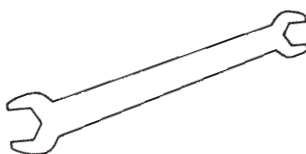

⑨ 取扱説明書(本書)

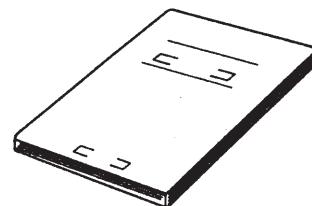

⑩ ソフトウェア使用許諾契約書

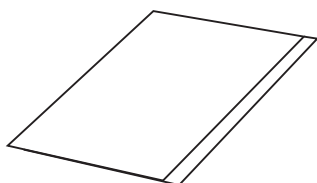

⑪ お客様登録のお願い

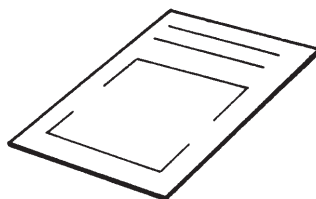

本体各部の名前とはたらき

【本体前面】

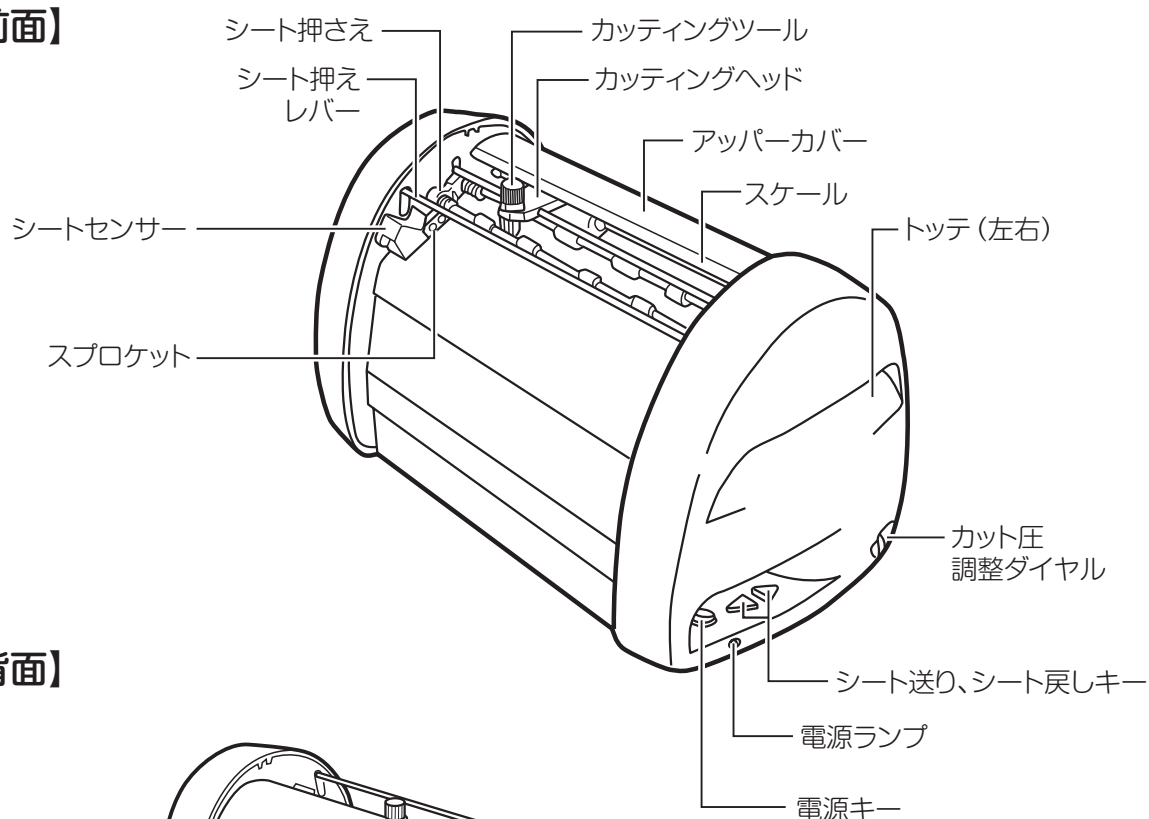

【本体背面】

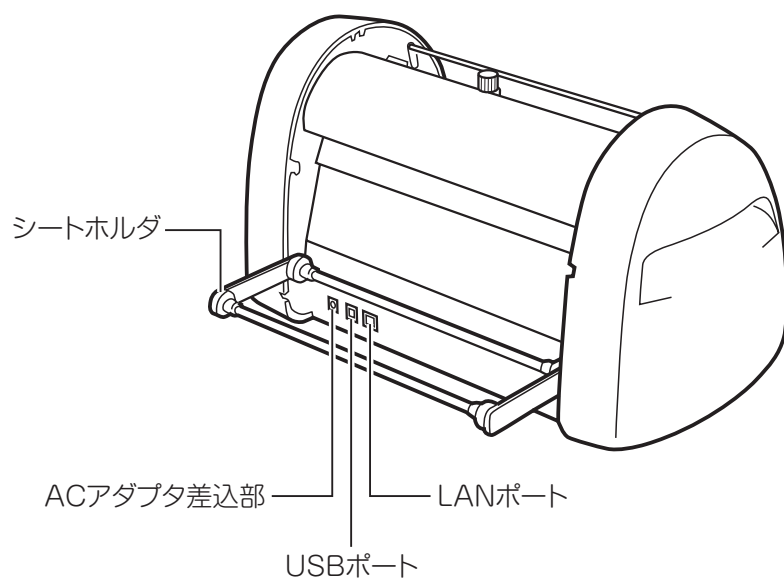

【キーの主な機能】

- 電源キー : 電源のON/OFFをするボタンです。
- 電源ランプ : 電源がONの時、緑色で点灯します。
エラー状態の時、赤色で点灯または点滅します。
(エラーの詳細についてはPC画面に表示されるステータスマニタの内容をご確認ください)
- シート送りキー : 押し続けている間、シートを送ります。
- シート戻しキー : 押し続けている間、シートを戻します。

シートやカッティングツールの取扱い

シートをセットする

CM-200Ⅱにビーポップシートをセットする

1 シート押さえレバーを引き上げます。

[本体前面]

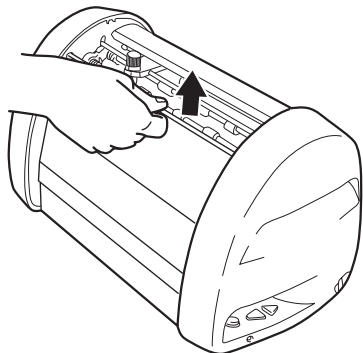

4 シートをアップパーカバーの下に通します。

— アッパーカバー

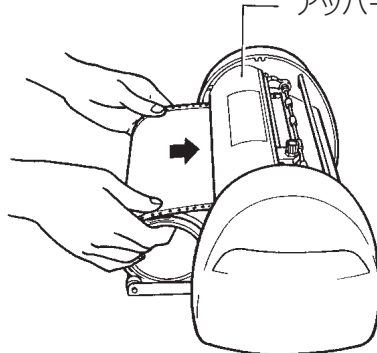

2 シートホルダを水平になるようにたおします。(軽く上に持ち上げて手前に引きたおす)

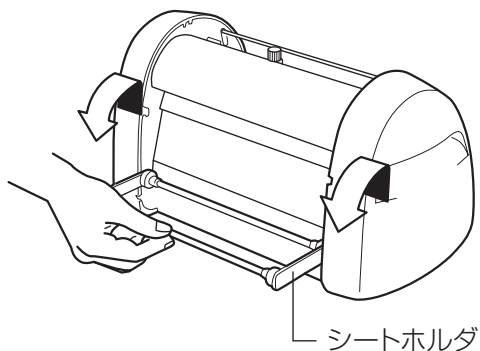

5 シートを前方に引き出し、シートセンサーの下を通した後、左右のスプロケットのピンと通した後、左右のスプロケットのピンとシートの穴を合わせます。

スプロケット

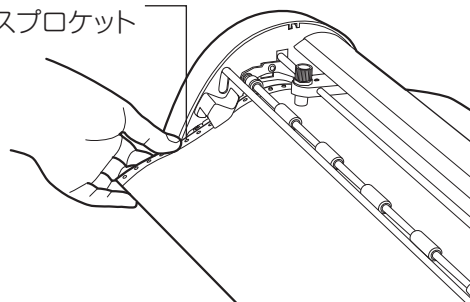

3 ビーポップシートをシートホルダにのせます。

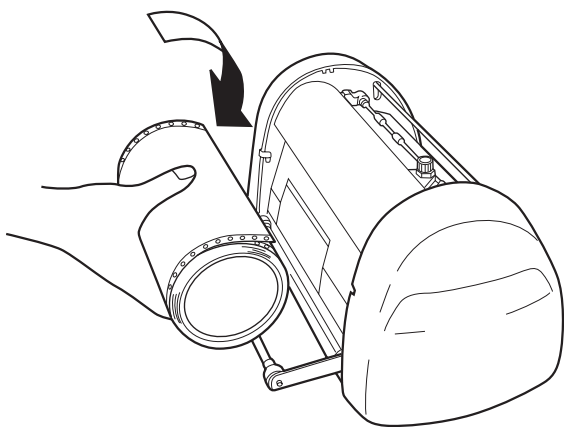

6 シート押さえレバーを下げてシートをおさえます。
※左右ともシート押さえが下がっていることを確認してください。

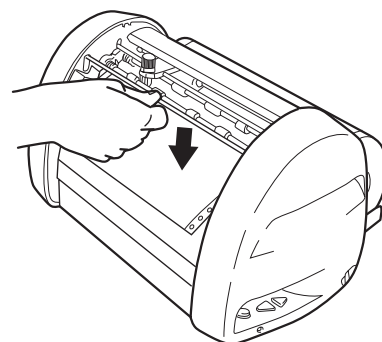

MEMO

☆ピンは確実にビーポップシートの穴に入れてください。また、シートの穴が左右でずれて斜めに装着しないように注意してください。シートの穴にピンが入っていないか、ずれているとシートが正しく送られません。

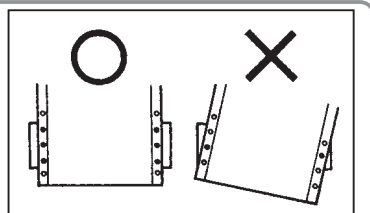

カッティングツールをセット (交換) する

CM-300Ⅱにカッティングツールをセットする

1

電源OFF後、カッティングヘッドを中央に手で移動させます。

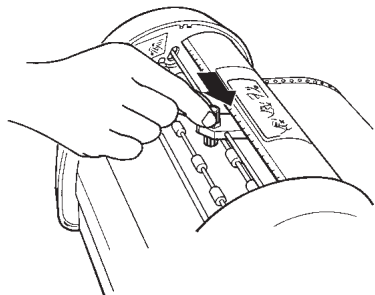

2

カッティングヘッドについているツールホルダのキャップ (上部) を反時計方向に回し取り外します。

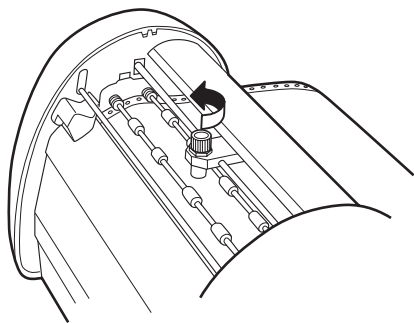

3

新しいカッティングツール (替え刃) を用意し、保護キャップをはずします。

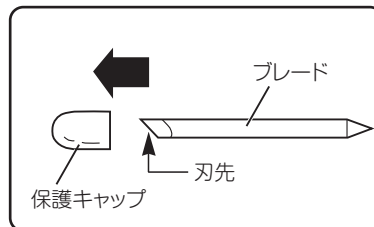

4

刃先 (保護キャップがついていた側) を下にして、ホルダ中央に軽く差し込みます。
※交換のときは古いカッティングツールを先に抜き取ります。

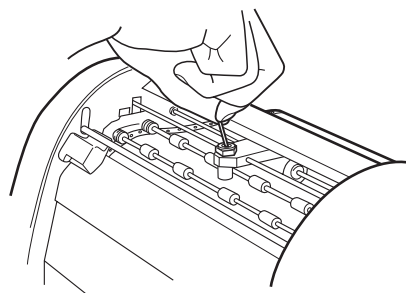

5

ホルダキャップをしめます。キャップをしっかりしめると刃先が適切な出量になります。

お願い

☆カッティングツールを差し込むときは、押し込まないように注意してください。押し込んで装着すると刃先が出過ぎてしまい、シートを傷つけたりカッティング不良を引き起こしたりします。また、カッティングツールの寿命を早めます。

☆カッティングツールは慎重に交換してください。誤って本体内部に入ってしまった場合は、最寄りの当社営業所またはマックスエンジニアリングサービス(株)窓口へご相談ください。

警告



カッティングツール(替え刃)は、お子様の手の届かないところに保管してください。万一飲み込んだ場合は、すぐに医師の指示を受けてください。

注意



カッティングツール (替え刃) の装着脱時は、必ず電源をOFFにしてください。機会が不意に動作したときに、けがの原因になります。



カッティングツール (替え刃) 先端部は、けがをするおそれがありますので触らないでください。

ツールホルダを取り外す・セットする

高耐候（屋外）シートをご使用の場合は、屋内用ツールホルダを取り外し、別売の屋外用ツールホルダに交換します。

[取り外しかた]

1

電源OFF後、カッティングヘッドを中央に手で移動させます。

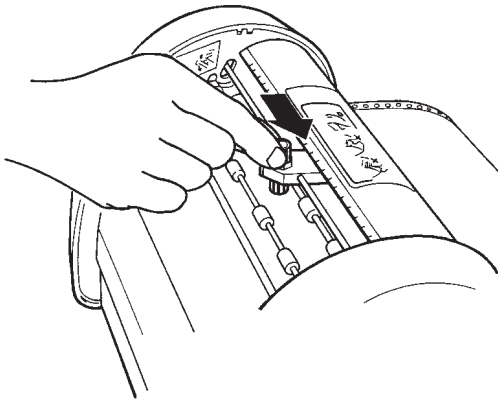

2

付属のスパナを使用してツールホルダ（シロ）を反時計方向に回し取りはずします。（スパナは大きい側を使います。）

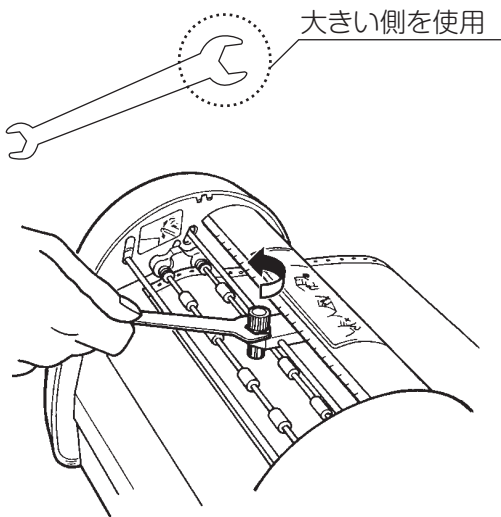

[セットのしかた]

1

ツールホルダをカッティングヘッドに手でしめ込みます。

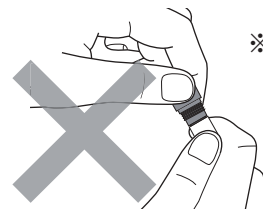
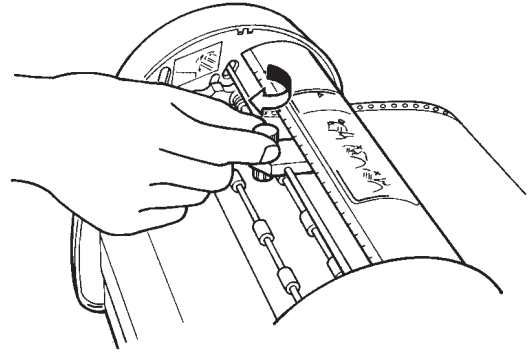

※ツールホルダ先端部（刃が出ている部分）は絶対に回さないでください。正常にカットできなくなります。

[ツールホルダの種類]

屋内用ツール 品番：IL80136

※出荷時に装着しています。

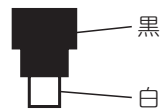

屋外用ツール（別売） 品番：IL80137

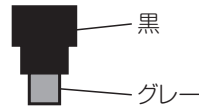

お願い

☆ツールホルダをしめ込むときはスパナを使用しないでください。強くしめ込みすぎると破損する恐れがあります。

付属のスパナは本機専用ですので他の用途に使用しないでください。破損や変形の恐れがあります。他用途に使用した場合の不具合には責任を負いません。

☆ツールホルダ先端部（刃が出ている部分）は、絶対に回さないでください。正常にカットできなくなります。

カット圧を調整する

刃先の圧力（カット圧）を変えることで、切り込みの深さを調整します。工場出荷時は常温（15℃～25℃）で通常シートを使用したときに、適正なカット圧4付近にダイヤルを調整してあります。シートの種類、気温等により切れすぎたり、切れなかったりしますのでご使用前に試し切りされることをお勧めします。

高耐候（屋外）シートをカットする場合は必ず別売の屋外シート用ツールホルダ（グレー）を使用してください。通常シート用ツールホルダ（シロ）ではカット圧が調整しきれず、適正にカットできません。（切れすぎてしまいます。）剥離紙に少し跡がつく程度が適正なカット圧です。

1

シートが切れておらず、うまくはがれない場合は、カット圧が弱い状態です。ダイヤルを半目盛りずつ大きな値にしてシートを切れるように調整してください。

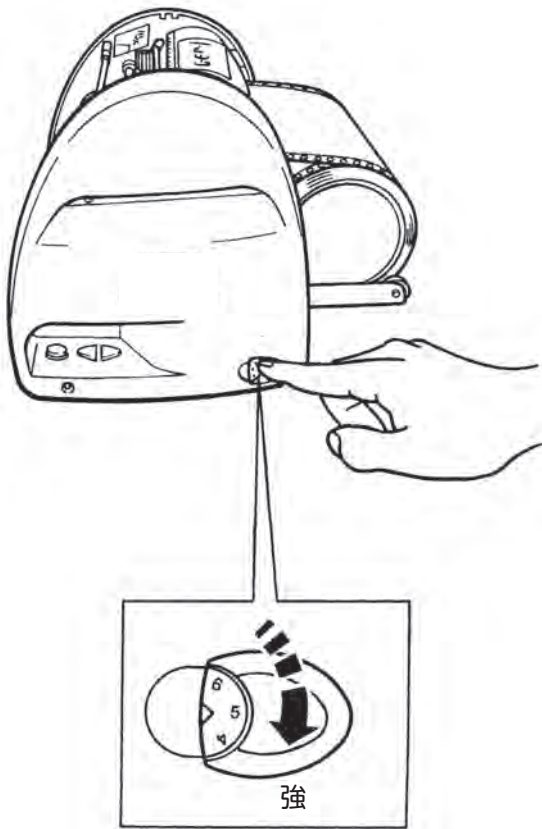

2

剥離紙まで切ってしまう（剥離紙の裏まで切れている）場合は、カット圧が強い状態です。ダイヤルを半目盛りずつ小さな値にして剥離紙を切らないように調整してください。

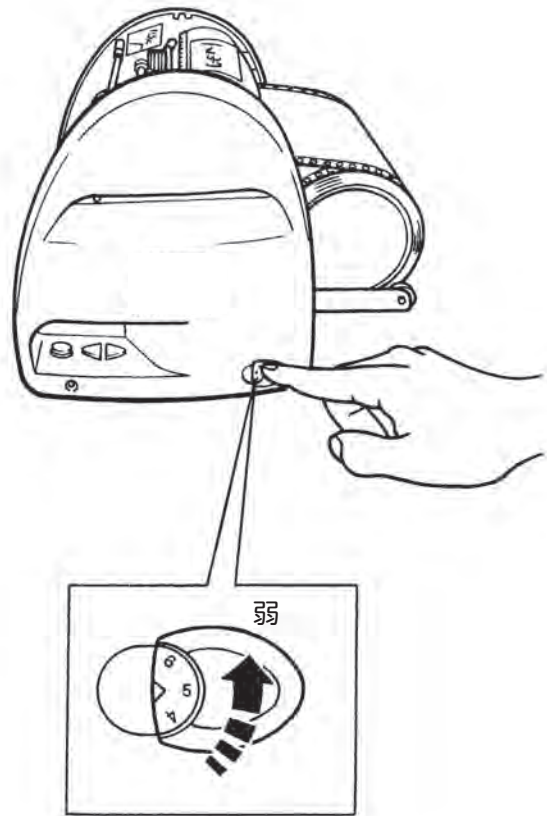

MEMO

- ☆蛍光シートをカットする場合は、カット圧を標準シートより1目盛り程度大きくし調整してください。
- ☆高耐候（屋外）シートをカットする場合は、カット圧を標準シートより1目盛り程度小さくし調整してください。
- ☆カット圧が強いまま使用し続けるとカッティングツールの寿命を早めます。

オフセット値を設定する

カッティング文字の角の部分がきれいにカットできない場合、オフセット値を変更します。
オフセット値は、0.150~0.600mmの範囲で0.025mmずつの設定が可能です。

- 1 「BepopPC EX」入力画面で「ファイル」－「印刷」を選びます。
- 2 印刷ダイアログ画面で、「プロパティ」をクリックします。
- 3 「出力設定」－「カッタのオフセット設定」をクリックします。
- 4 設定値を変更し、[OK] をクリックします。

■適切なオフセット値を設定すると、右図のようにカッティングされます。

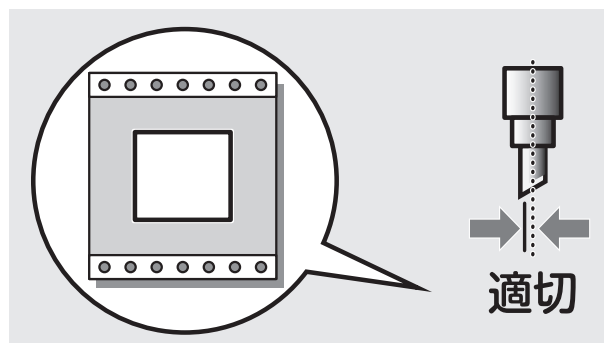

■オフセット値を小さくすると右図のようにカッティング文字の角の部分が丸みを帯びるようにカッティングされます。

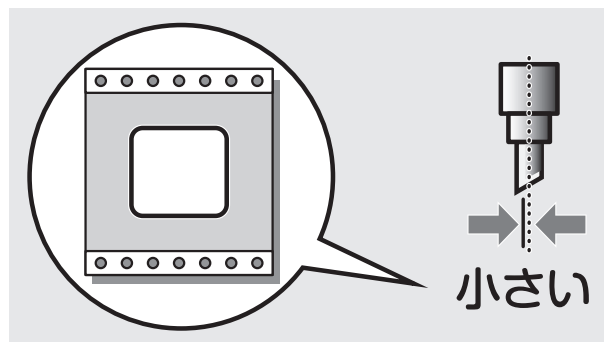

■オフセット値を大きくするとカッティング文字の角の部分に飛び出しが出るようになります。

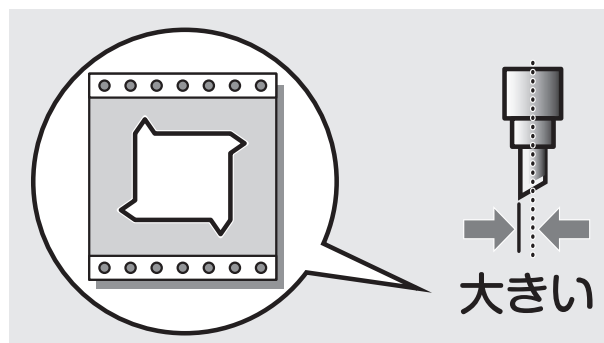

☆設定したオフセット値を次回以降の出力にも活かしたい場合は、「コントロールパネル」－「プリンタ」－「CM-200 II」を開いて設定してください。

コンピュータとの接続

本機はUSBポートを装備したコンピュータ及びLANポートを装備したコンピュータに接続できます。

インターフェースケーブルを用意する

USBケーブル

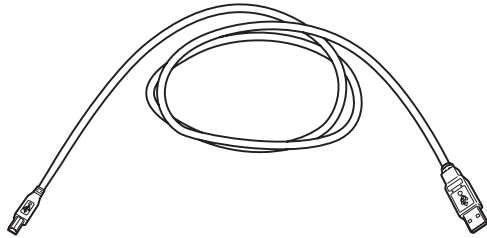

LANケーブル

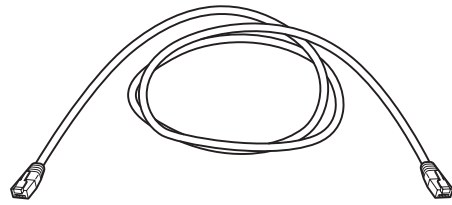

インターフェースケーブルを接続する

1

コンピュータ側にBepopPC EX (入カソフト) 及びプリンタドライバが、すでにインストールされていることを確認してください。
インストールされていない場合や、LANケーブル使用時の本体のIPアドレス設定については、15ページの『本体のIPアドレス設定』にしたがって設定を行なってください。

2

本体背面にあるコネクタと各インターフェースケーブルで接続します。

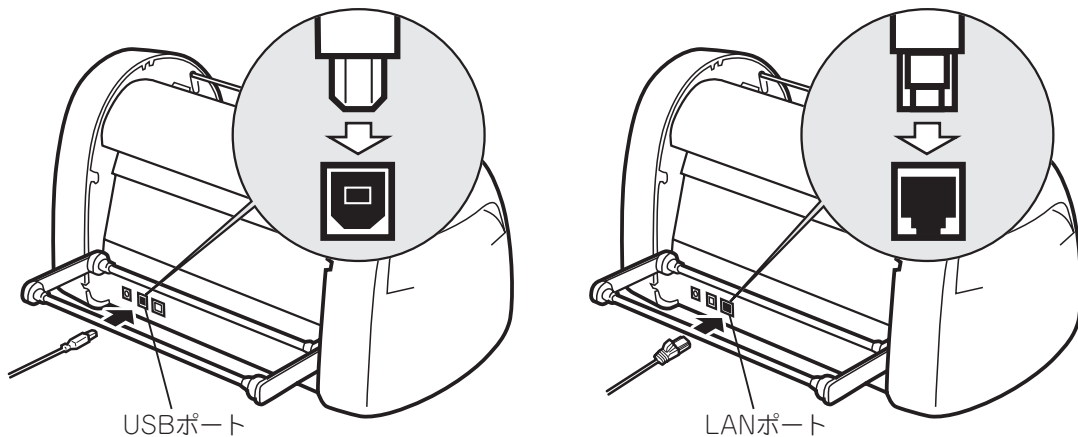

3

もう一方のインターフェースケーブルをコンピュータ側のコネクタとで接続します。
※コンピュータへのインターフェースケーブル接続については、コンピュータの取扱説明書をお読みください。

MEMO

- ☆ USB 接続で、USB ハブを使用すると正常に動作しない場合があります。その場合には USB ケーブルを直接コンピュータ本体の USB コネクタに接続しておためしてください。
- ☆ 本機1台に USB ケーブルと LAN ケーブル両方を接続して同時に使用することはできません。

ソフトウェアのインストール

インストール前にお読みください

1. このソフトの著作権は、日本国マックス株式会社にあります。
2. このソフトウェアおよびマニュアルの一部または全部を無断で使用、複製することはできません。
3. このソフトウェアおよびマニュアルは、本製品の使用許諾契約書のもとでのみ使用することができます。
4. このソフトウェアの仕様、およびマニュアルに記載されている内容は、将来予告なしに変更することがあります。
5. このマニュアルで作成するサンプルに表示されている団体名、人名は架空のもので実存する団体・個人とは一切関係ありません。

Microsoft, Windows, は米国Microsoft Corporationの米国およびその他の国における登録商標です。
その他、記載されている会社名、製品名は、各社の商標および登録商標です。

このソフトを使用できるパソコンについて

以下の条件に適合したパソコンをお使いください。下記以外のパソコンでの動作は保証しかねます。

動作条件	<ul style="list-style-type: none">●対応OS : Windows10 / 8.1 Windows Serverには対応していません。●クロックおよびメモリは、Microsoft社の各OS要件に準じたCPUおよびRAMを搭載し、100MB以上のハードディスク空き容量のある「Designed for Windows」のロゴが表記されているDOS/V機
------	--

インストールにあたっての注意点

本ソフト、及びプリンタドライバなどのインストールには、次の制約や注意事項があります。

注意事項・制約事項
<ul style="list-style-type: none">●インストールには「管理者」または「Administrators」グループのメンバーでのログオンが必要です。●インストール後に再起動します。複数ユーザーでログオンしている場合は、他ユーザーがログオフしてから、管理者がインストールしてください。●ネットワーク（社内LAN/WANなど）に接続してお使いのパソコンにインストールする場合はネットワーク管理者へご相談ください。●必ず、添付のCD-ROMで起動するインストーラを使って、インストール、またはアンインストールしてください。

MEMO

編集ソフト「BepopPC EX」の操作マニュアルについて

編集ソフト「BepopPC EX」の取扱説明、詳細につきましては、ソフトと同時にインストールされる「BepopPC EX操作マニュアル」をご参照ください。「BepopPC EX操作マニュアル」を参照するには、お使いのパソコンにPDFファイル閲覧ソフト（Adobe Reader）がインストールされている必要があります。Adobe Readerがインストールされていない場合は、下記URLより入手し、インストールしてください。

<https://get.adobe.com/jp/reader/>

【BepopPC EX操作マニュアルの参照方法】

BepopPC EX起動後、メニューバーの「ヘルプ」→「BepopPC EXマニュアル」を選択してください。Adobe Reader が起動し、「BepopPC EX操作マニュアル」が表示されます。



「BepopPC EX」とプリンタドライバのインストール

1 起動中のアプリケーションソフトやウイルススキャンソフト等の常駐型ソフトをすべて終了します。

2 添付のCD-ROMをパソコンにセットします。ユーザーアカウント制御画面では「続行」をクリックしてください。

3 「BepopPC EX」のセットアップメニューが表示されます。
[BepopPC EXのセットアップ]をクリックします。



4 [次へ]をクリックします。

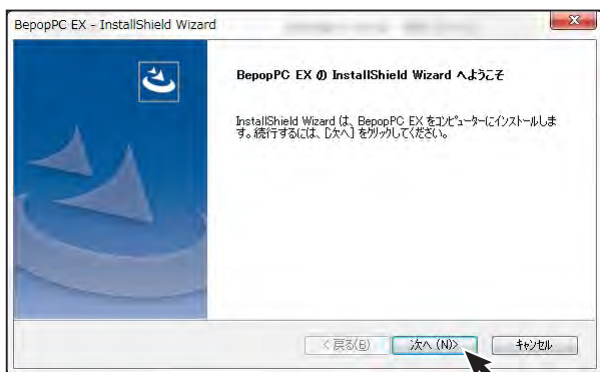

5 使用許諾をお読みいただき、ご同意いただいた上で [次へ]をクリックします。

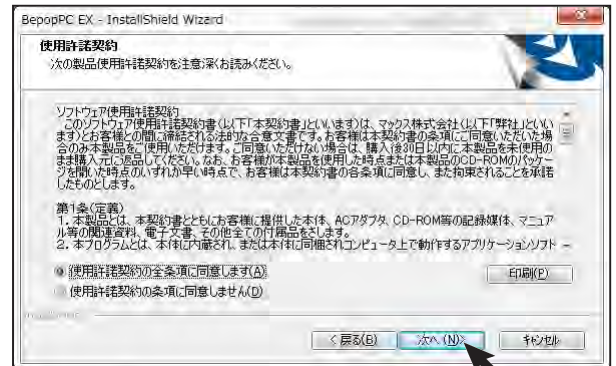

6 「標準」を選択して[次へ]をクリックします。
* 「標準」ではすべてのファイルをインストールします。
* 「コンパクト」を選択すると、マックスオリジナルフォントを除いてインストールします。

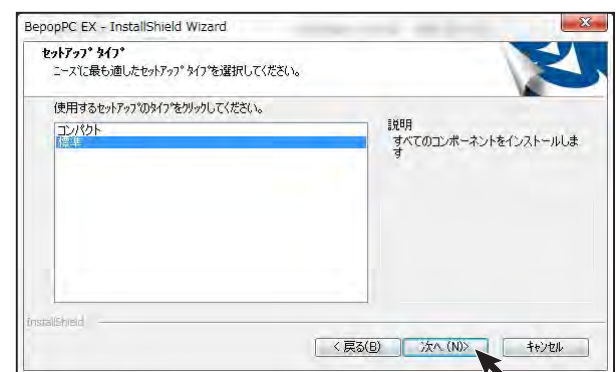

7 [次へ]をクリックします。
(必要に応じてインストール先のフォルダを選択します。)

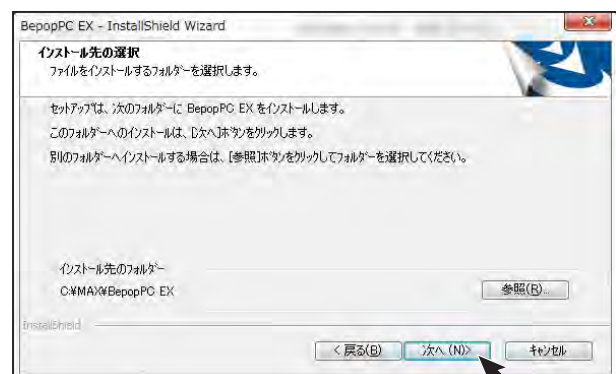

- 8 プログラムフォルダが「BepopPC EX」になっていることを確認し、[次へ]をクリックします。

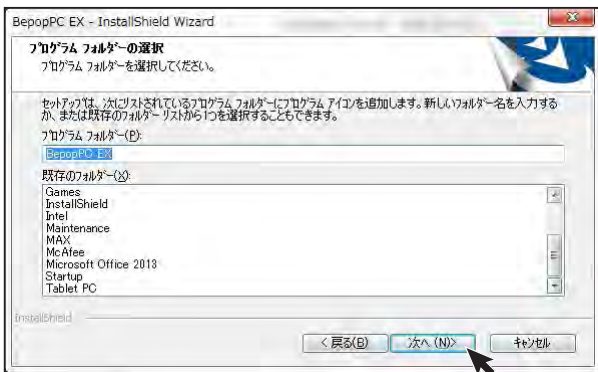

- 9 [インストール]をクリックします。

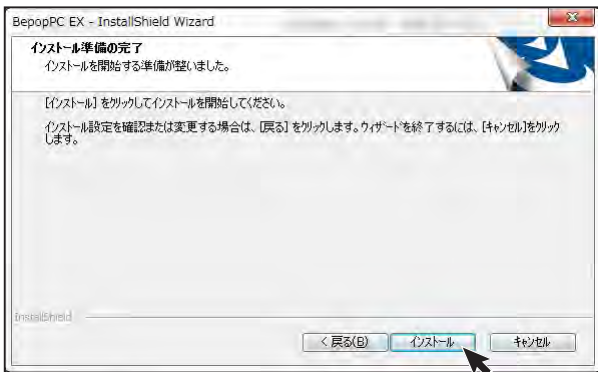

- 10 インストールを開始します。



- 11 「今すぐプリンタドライバのインストールをする」がチェックされていることを確認し、[完了]をクリックします。



- 12 「機種一覧」からインストールする機種を選択し、[次へ]をクリックします。

※USB接続でインストールする場合は、「次へ」をクリックする前にUSBケーブルでパソコンと本体を接続し、本体の電源を入れてください。



- 13 <USBケーブル接続で使用する場合><LANケーブル接続で使用する場合>いずれかにしたがってインストールを行ってください。

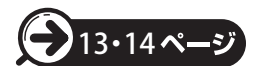

【以降の手順で表示されるメッセージについて】

※以降の手順を進める中で次のようなメッセージが表示されますが、本製品は、当社規定の厳しい品質基準をクリアしていますので問題なくお使いいただけます。

メッセージが表示されましたら【インストール】または【このドライバソフトウェアをインストールします】または【続行】をクリックします。

※以下の手順説明ではこのメッセージは省略して説明しています。

※お使いの機種や使用環境によりメッセージの表示内容、表示順が異なる場合があります。

■Windows 10/8.1で表示されるメッセージ

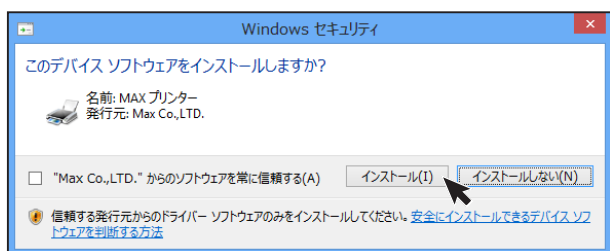

※上記確認画面にて【インストール】または【このドライバソフトウェアをインストールします】または【続行】をクリックするまでの時間が長かったり、USB接続の場合、本体を接続して電源を入れるまでの時間が長かったりした場合、インストールに失敗することがあります。この場合は、一度アンインストールしてから、再度インストールを行ってください。

〈 USBケーブル接続で使用する場合 〉

- 1 USBケーブルにチェックし、[次へ] ボタンをクリックします。

※USBケーブルは接続したままの状態です。



- 2 [インストール] をクリックします。



- 3 自動でドライバおよびポートモニタのインストールが始まります。

※(応答なし)と表示されることがありますが、そのままお待ちください。

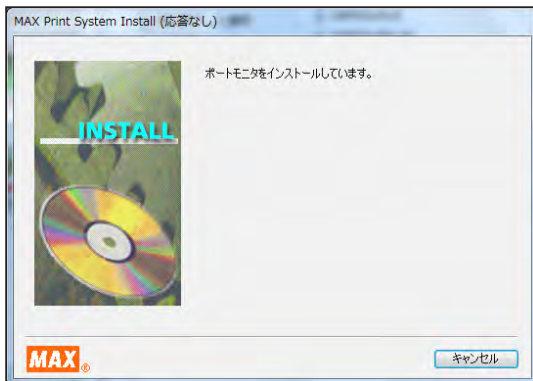

- 4 「はい、直ちに再起動します。」をチェックし、[完了] をクリックします。

※インストール開始時に終了していないアプリケーションソフトがある場合は[いいえ]をクリックし、アプリケーションを終了させた後パソコンを再起動してください。



- 5 再起動します。

※再起動しないと「BepopPC EX」及び本体が正常に動作しません。必ず再起動を行なってください。

〈 LANケーブル接続で使用する場合 〉

- 1 LANケーブルにチェックし、[次へ] ボタンをクリックします。



- 2 [インストール] をクリックします。



- 3 自動でドライバおよびポートモニタのインストールが始まります。

※ (応答なし) と表示されることがありますが、そのままお待ちください。

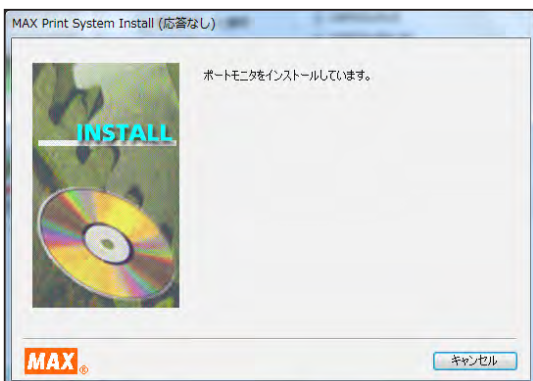

- 4 パソコン側のポート名とIPアドレスを設定します。ポート名とIPアドレスを入力し、[OK] をクリックします。

※使用するIPアドレスについてはネットワーク管理者の方にお問い合わせください。

※ここで入力するIPアドレスは、ご使用になるパソコンのIPアドレスの上位9桁(3桁区分3個目まで)とあわせる必要があります。最後の3桁は他の接続機器と競合しない空き番号を割り当てます。

※複数の本体を使用する場合は、異なるポート名と、IPアドレスを設定します。



- 5 「はい、直ちに再起動します。」をチェックし、[完了] をクリックします。

※インストール開始時に終了していないアプリケーションソフトがある場合は [いいえ] をクリックし、アプリケーションを終了させた後パソコンを再起動してください。

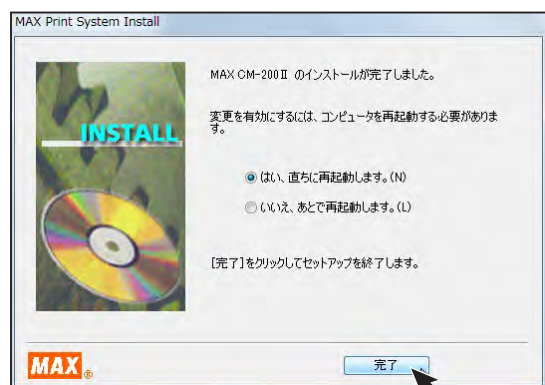

- 6 再起動します。

※再起動しないと「BepopPC EX」及び本体が正常に動作しません。必ず再起動を行なってください。

- 7 プリンタ本体のIPアドレスの設定が必要です。「本体のIPアドレス設定」にしたがって設定してください。

本体のIPアドレス設定

CP-200IIはLAN接続が可能です。
LANでお使いになる場合はIPアドレスの設定を行います。

LAN接続時の制約事項

CM-200IIをLAN接続してお使いになる場合、パソコンへのインストール時にネットワーク管理者にご相談ください。

■ネットワーク管理者の方へのお願い事項

CM-200IIはLANに接続してお使いいただけます。
以下にしたがってインストールしてください。

- 本体のIPアドレスなどの工場出荷時の値は、次の通りです。

設定項目	工場出荷時
IPアドレス	192.168.11.1
サブネットマスク	255.255.255.0
デフォルトゲートウェイ	192.168.0.1

※次のIPアドレスは設定できません。

- ① 0.0.0.0 (全て0)
- ② 255.255.255.255 (全て255)
- ③ 127.x.x.x, x.x.x.x.x.x
(ループバックアドレス群)
- ④ x.x.x.x.x.x, x.x.x.x.x.x, 255
(サブネットブロードキャスト)

- 本体の設定変更のしかたは「**本体のIPアドレスを設定する**」を参照してください。



- インストール及び使用には「管理者」または「Administrators」グループのメンバーでのログインが必要です。
- インストール後に再起動します。複数ユーザーでログインしている場合は、管理者のみとし、他ユーザーはログオフしてからインストールしてください。

MEMO

- DHCPの自動取得、及びSNMPによる管理には対応していません。
- USB接続でローカルプリンタとしてインストールしたプリンタドライバは、インストーラを使って共存させたインストールをすることはできません。

本体のIPアドレスを設定する

※本体のIPアドレス設定は、本体とパソコンをUSBケーブルで接続して行います。
(USBプリンタドライバのインストールは必要ありません。)

- 1 添付のCD-ROMをパソコンにセットします。
- 2 「BepopPC EX」のセットアップメニューが表示されます。[IPアドレス設定]をクリックします。



- 3 本体のIPアドレス設定ツールが表示されます。本体の電源を入れUSBケーブルで接続し、設定を行う機種を選択してください。

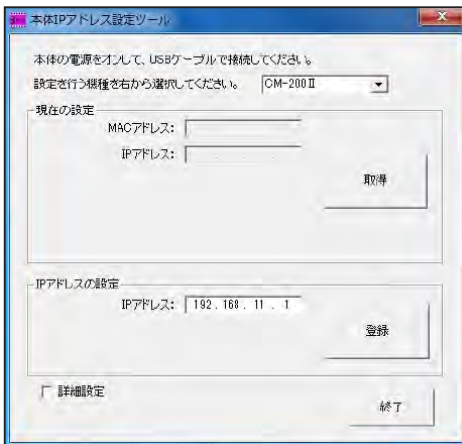

※画面にはIPアドレスの初期値が表示されます。
※[取得]をクリックすると、現在接続されている機種 of IPアドレスとMACアドレスを確認することができます。

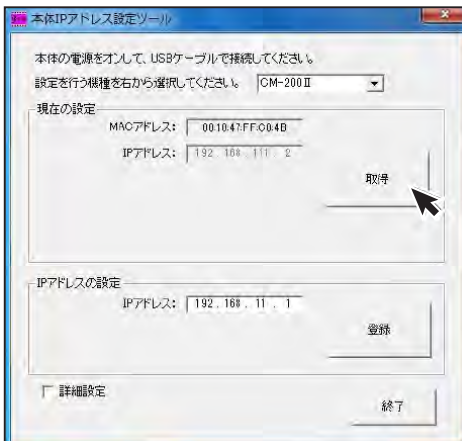

- 4 IPアドレスを入力し [登録] をクリックします。次に [終了] をクリックすれば本体のIPアドレスの設定は終了です。IPアドレスはプリンタドライバのインストール時に設定したアドレスを入力してください。

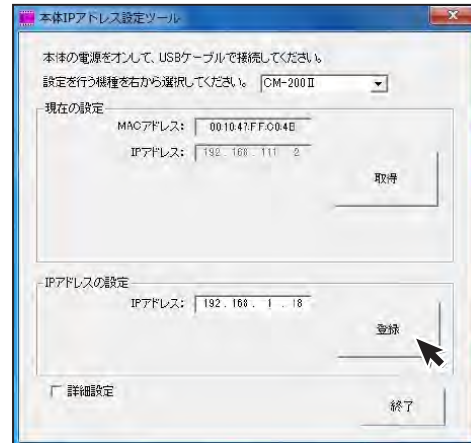

※[詳細設定]をチェックすると、サブネットマスク、デフォルトゲートウェイの変更が行えます。



以上で本体のIPアドレスの設定は終了です。

まず使ってみましょう

電源を入れる

- 1 ACアダプタをACアダプタ差込部にしっかりと差し込みます。
- 2 電源プラグをコンセントに差し込みます。
- 3 本体の電源をONにすると、緑色のランプが点灯します。

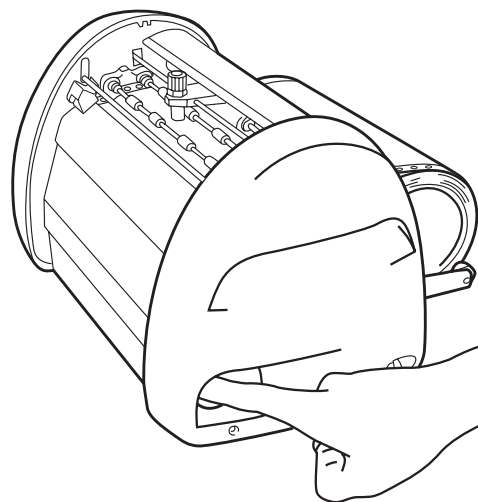

文字を入力する

ここでは、パソコン用アプリケーションソフトBepopPC EXの基本的な操作の流れを説明しています。

- 1 BepopPC EXを起動します。
- 2 レイアウト作成画面が表示されます。
- 3 **A** をクリックしてテキストボックスを選択してから、文字を描きたい範囲をドラッグします。テキストボックスのダイアログが開きます。

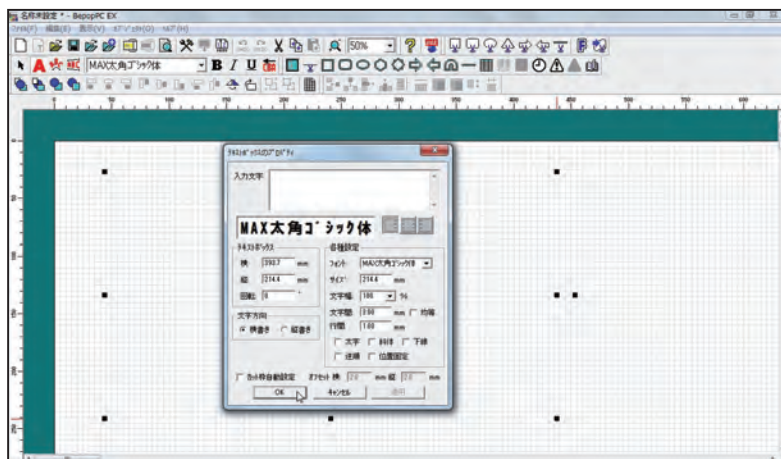

MEMO

- ☆複数の機種をインストールしてお使いの場合には、BepopPC EXを起動すると「シート設定」画面が表示され、出力機種、出力設定、出力長さ、出力方向、分割の設定ができます。
- ☆レイアウト作成途中でも「シート設定」の変更ができます。変更する場合は、メニューバー「ファイル」-「シート設定」を選択し、設定の変更を行ってください。
- ☆本機で使用できるソフトは BepopPC EX および弊社指定ソフトのみです。他社のアプリケーションソフトでの動作は保証しておりません。ご了承ください。

お願い

- ☆電源コードの抜き差しは、必ず電源OFFの状態で行なって下さい。電源ONの状態では電源コードの抜き差しをすると、故障の原因となります。
- ☆「BepopPC EX」の詳しい使い方は、ヘルプ機能をご覧ください。ヘルプは、BepopPC EXを起動後、**?** アイコンをクリックしてください。

4 文字を入力し、[OK] ボタンをクリックします。

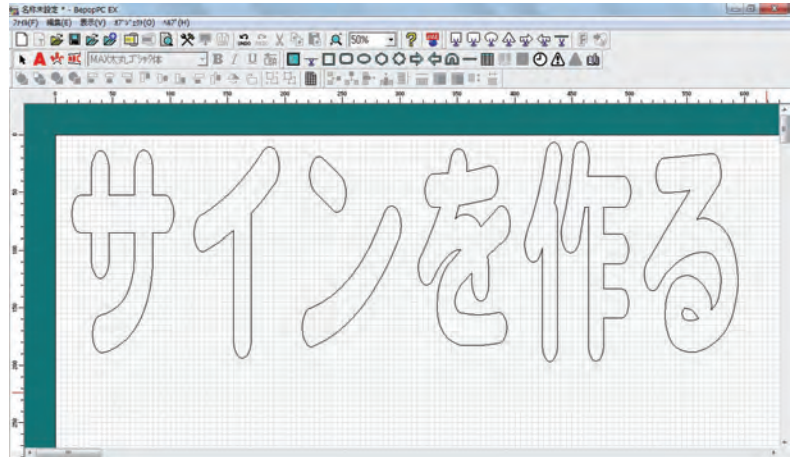

カッティングマシンに出力する

1  をクリックします。

2 本機にシートをセットします。



3 [印刷実行] ボタンをクリックすると、ステータスマニタが表示され、カッティングを開始します。

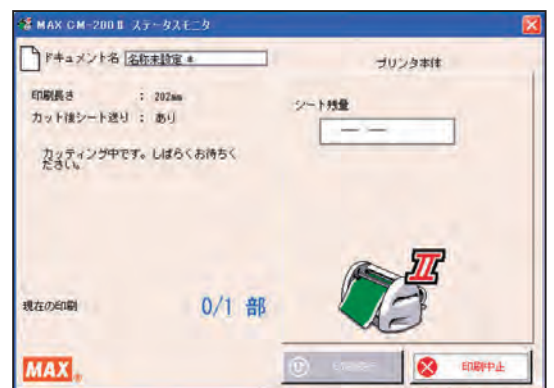

MEMO

- ☆使用できる書体は True Type Font です。
- ☆専用フォント (MAX 太丸ゴシック体/太角ゴシック体) には、外字として省略文字などが入っています。お使いの日本語入力変換ソフトから入力いただけます。(テキストボックスの中は正常に表示されません。)
- ☆シートのセット時には、シート送り、シート戻しキーでシートの送り / 戻しができます。
- ☆シート送り方向の位置のみカット位置でカット開始位置を設定することができます。(シート幅方向の位置は本体の目盛にあわせて、パソコン上でレイアウトしてください。)
- ☆プロパティをクリックすると、ドライバソフトで設定できる項目が表示されます。詳しくは、ドライバのヘルプ機能を参照ください。
- ☆出力を途中でやめたい場合は、ステータスマニタの [印刷中止] ボタンをクリックするか、本体電源を OFF にした後、ステータスマニタの [印刷中止] ボタンをクリックして印刷ジョブを削除し再度電源を入れてください。

●シートのセットのしかたは3ページを参照してください。  3 ページ

シートの残量を確認する

CM-200IIのステータスマニタ上で、本体にセットされたシートの残量を確認することができます。出力する長さに対しシートが足りるかどうかをあらかじめ確認したり、シートの補充や管理に活用でき便利です。また、あらかじめ残量確認をせず出力を開始した場合でも、自動で残量を検知し、シートが足りない場合にはカッティング開始前に動作を停止します。

- 1 パソコン画面右下の  アイコンをダブルクリックしステータスマニタを表示させます。

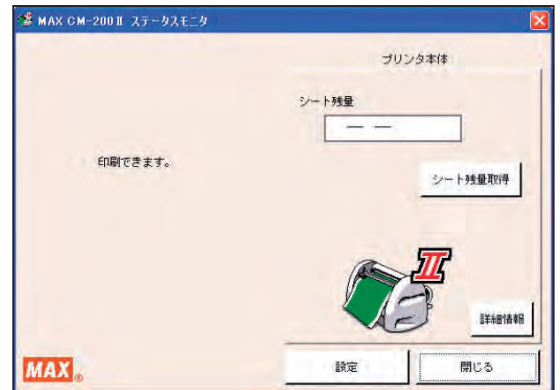

- 2 「シート残量取得」ボタンをクリックします。シート送り動作を行い残量を取得します。

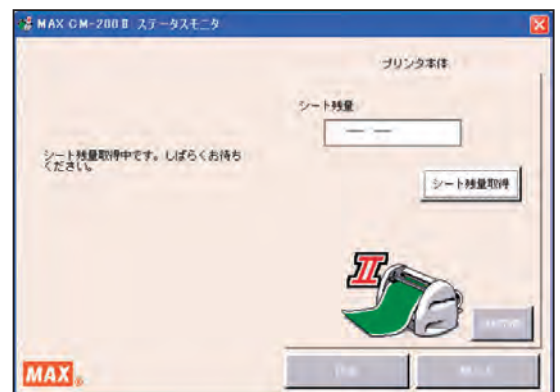

- 3 おおよそのシート残量が表示されます。

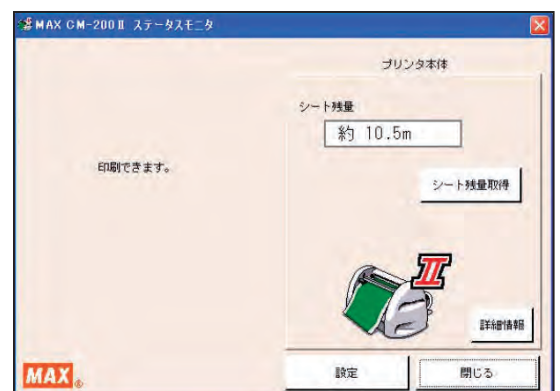

MEMO

- ☆シートの残量は、残りメーター数とセットの状態により、15～30cm程度実際の長さとは異なって表示される場合があります。また、ロールから切り離れたシートは正しく残量が表示されません。
- ☆必ず CM-200 II に対応した専用シートをご使用ください。

カットした文字の処理

カス取り

文字のカットが終了したら、転写できるようにするために次のような手順で作業を行います。

- 1 文字をカットしたら、文字に必要な部分の取り除き作業を行います。この作業は、シートを送り出し、ロール状のシートから切り離してから行ってください。

斜線部分を取り除きます。

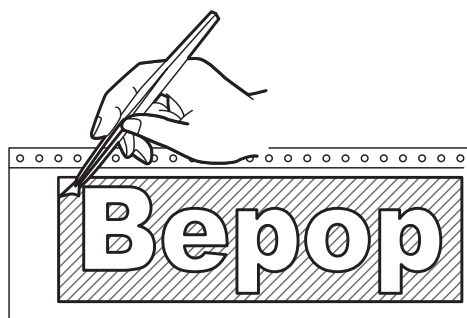

※不要な部分の取り除き作業は、付属のピンセットや市販のカッターをお使いください。

転写

カットした内容のレイアウトのまま貼り付けられるように、アプリケーションシートに写し取ります。

- 1 アプリケーションシートを適当な大きさ（枠切りのサイズより多少大きめ）に切ります。アプリケーションシートを台紙からはがし、カットした文字の上にしわにならないように貼り付けます。

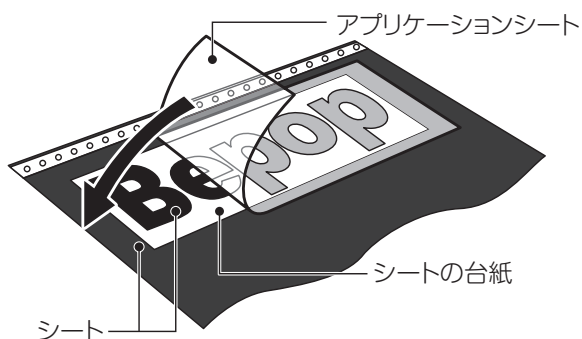

- 2 アプリケーションシートの上から擦って文字を転写します。転写しづらいときは、裏に返してシートの台紙側からこすってください。

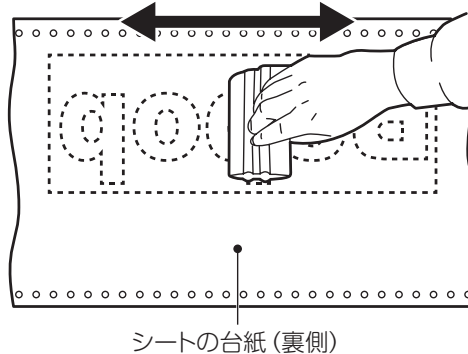

- 3 アプリケーションシートを下にしてシートの台紙を丸めながらはがし、文字をアプリケーションシートへ転写します。

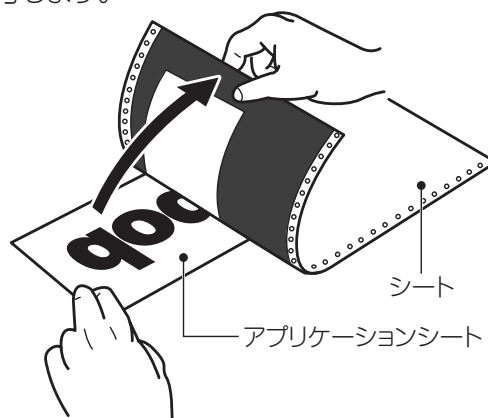

- 4 そのまま静かに、先ほどのアプリケーションシートの台紙の上に乗せ、貼り合わせます。

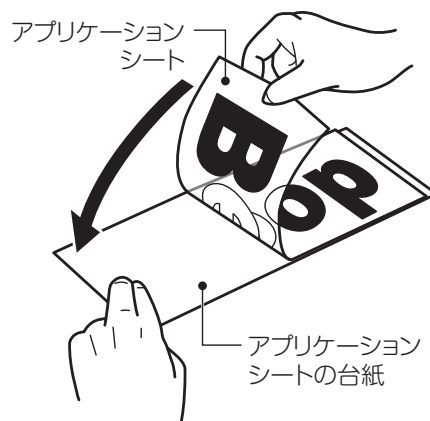

MEMO ✂

☆カット面積の小さい文字の中の部分から取り除くと作業が行いやすいです。
☆アプリケーションシートの台紙は再度使いますので、捨てないでください。

文字の貼付け

貼り付けるときの注意点は、位置合わせ、気泡の混入、シートの伸び防止（一度伸びると元に戻らない）の3点です。貼り付け方は文字の大小、面積・長さによって、ドライ方式とウェット方式を使い分けることをおすすめします。

【ドライ方式（長さ50cm以下のとき）】

- 1 台紙を付けたまま、貼り付ける場所に位置合わせし、紙テープで印をつけます。
- 2 一端2cmだけ台紙をはがし、裏に折り曲げます。
- 3 はがした2cmのアプケーションシートを紙テープの印に合わせて貼り付けます。
- 4 はがした2cmの台紙をゆっくり引っ張りながら順次はがし、その部分を圧着していきます。
- 5 スキージは上から下へ、左から右へというように一定方向に走らせます。

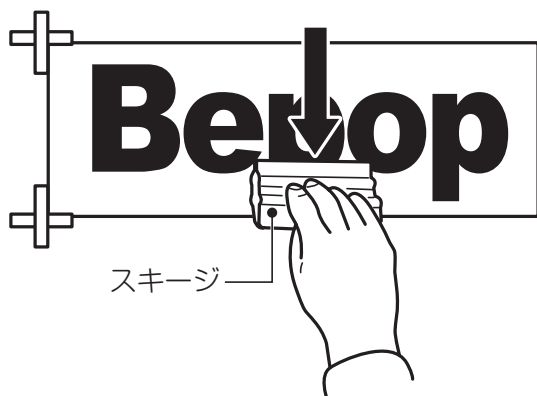
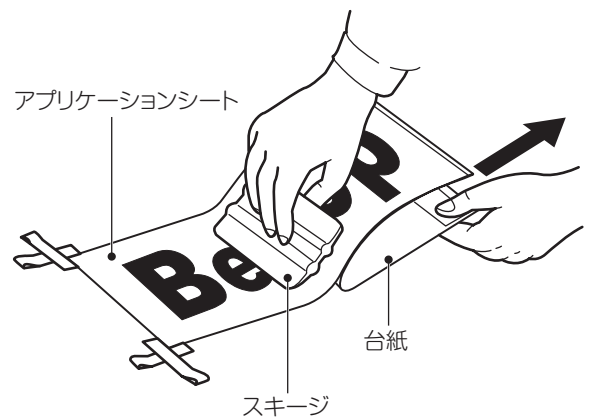
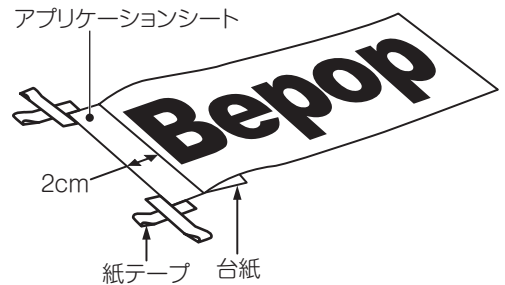

- 6 アプケーションシートを180度の角度でゆっくりと注意深くはがしてください。

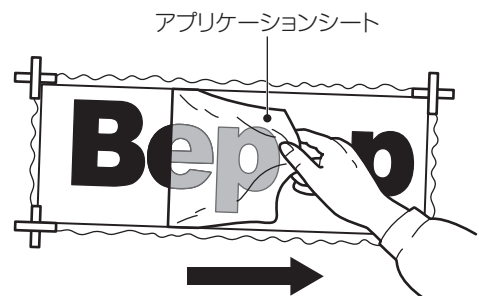

MEMO

☆貼り付けたシートに気泡ができた場合には、針で気泡を潰し中の空気を押し出して圧着してください。

[ウェット方式(長さ50cm以上のとき)]

1 家庭用中性洗剤を4リットルの水にスプーン1~2杯を入れ、よくかき混ぜて中性洗剤水溶液をつくります。

2 作った中性洗剤水溶液をスプレー器具に入れてください。

3 台紙をつけたまま、貼り付ける場所に位置合わせをして紙テープで印をつけます。

4 被着面と、アプリケーションシートの台紙をはがした接着面に、中性洗剤水溶液をスプレーでまんべんなく吹き付けます。

5 アプリケーションシートを紙テープに合わせ、位置を確認します。

6 スキージを中心から端に向かってこすり、中性洗剤水溶液を押し出し、空気を抜きながら圧着してください。

7 アプリケーションシートを180度の角度で、ゆっくりと注意深くはがしてください。

中性洗剤水溶液



スプレー器具



紙テープ

アプリケーションシート



アプリケーションシート

紙テープ

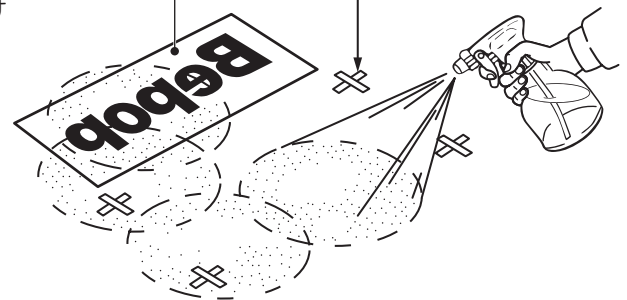

アプリケーションシート



紙テープ

アプリケーションシート

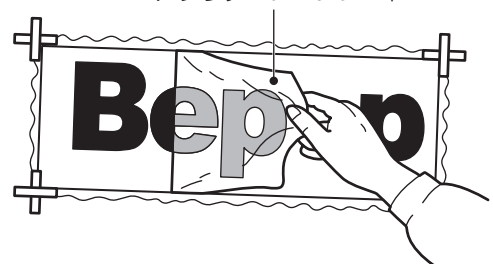

アンインストールの方法

「BepopPC EX」のアンインストール

アプリケーションソフトをアンインストールするには、次の手順で行なってください。

- 1 起動中のアプリケーションソフトやウイルススキャンソフト等の常駐型ソフトをすべて終了します。
- 2 添付のCD-ROMをパソコンにセットします。ユーザーアカウント制御画面では「続行」をクリックしてください。
- 3 BepopPC EXのセットアップ表示メニューが表示されます。[BepopPC EXのセットアップ]をクリックします。



- 4 [はい] をクリックします。

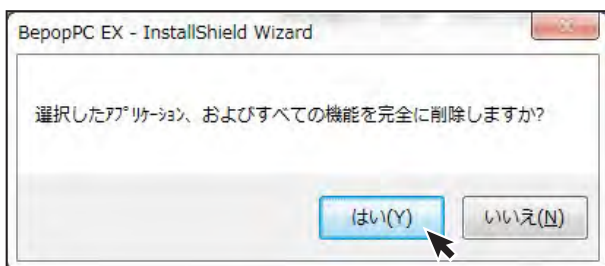

- 5 アンインストールを開始します。



- 6 [完了] をクリックします。BepopPC EXのアンインストールが完了します。

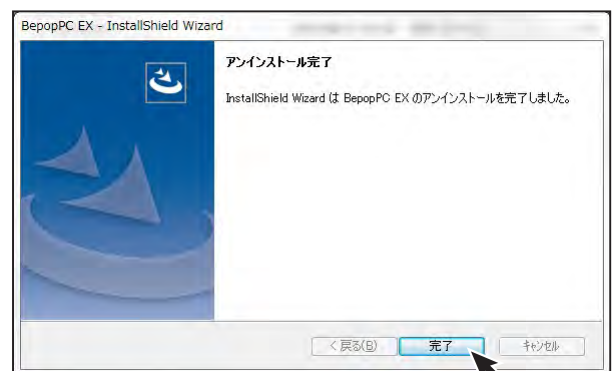

※アンインストールをおこなうと、「MAX太角ゴシック体・MAX太丸ゴシック体」の書体も削除されます。

プリンタドライバのアンインストール

プリンタドライバのアンインストールを行なうときは、必ず下記手順で行なってください。

【ご注意ください】

- パソコン起動後1度でもBepopで出力している場合は、プリンタドライバをアンインストールできないことがあります。パソコンを再起動してからこのアンインストールを行なってください。
- 他の方法で行なうと、パソコン内に保存されているシステム情報などが削除されず、次のインストールに影響する場合があります。

1 添付のCD-ROMをパソコンにセットします。

2 BepopPC EXのセットアップメニューが表示されます。
[プリンタドライバのみのセットアップ]をクリックします。



3 [ドライバのアンインストール]をクリックします。



4 該当のプリンタを選択し[アンインストール]をクリックします。

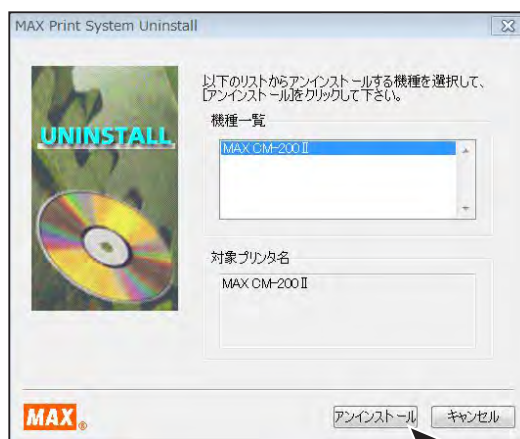

5 「はい、直ちに再起動します」をチェックし、[完了]をクリックします。



6 パソコンを再起動するとアンインストールは終了です。

※アンインストール後は必ずパソコンを再起動してください。

情報サイト「Bepop-Fun」を利用する

Bepop 情報サイト <https://wis.max-ltd.co.jp/op/bepop-fun/> では、次のようなサービスを提供しています。

- 最新シンボル・テンプレートのダウンロード
- 導入事例、用途のご紹介
- Bepop 使い方紹介
- 最新商品一覧のご紹介

※ご利用は無料です。一部ダウンロードサービスは会員登録をして頂くと利用ができます。

※上記サイトの内容は予告なく変更することがあります。

こんなときは

エラー表示と対処方法

CM-200IIは、エラー発生時、ステータスモニタ上にエラーの内容を表示します。対処方法のボタンをクリックし、表示された方法にしたがって対応してください。

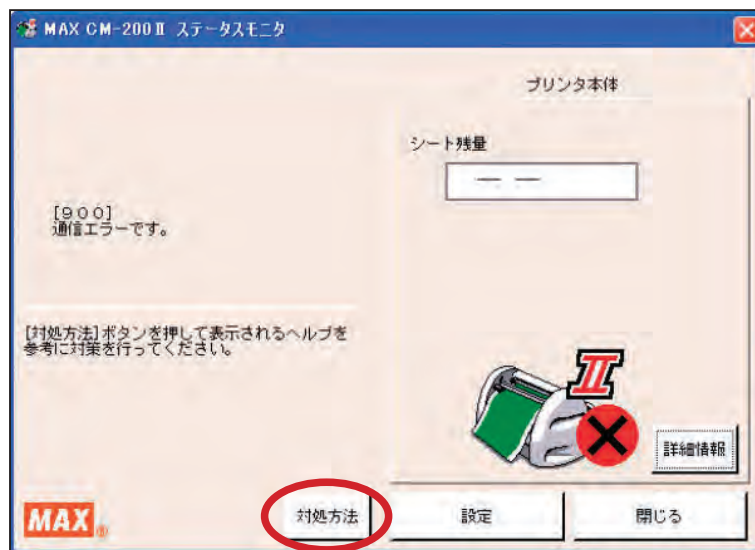

故障かなと思う前に

現象	確認してください	対処方法	参照
電源が入らない。	電源コードがコンセントにしっかり差し込まれていますか。	電源コードをコンセントにしっかり差し込んでください。	P.17
シートが切れない。	刃先にシートの切りカスが付着していませんか。	電源を切り、電源コードを抜いてから、刃先に付着したシートの切りカスを取り除いてください。	P.4
	カット圧調節ダイヤルを確認してください。	刃先の圧力を調整するカット圧調整ダイヤルを1つずつ大きな値にしてカットし、適切なカットができるよう調整してください。	P.6
	刃先の摩耗が考えられます。刃 (カッティングツール) の寿命は、カット距離で約3,000mです。	電源を切り、電源コードを抜き、刃 (カッティングツール) の交換を行ってください。	P.4
刃 (カッティングツール) 交換直後から、シートにキズをつけるようになった。	刃 (カッティングツール) の交換時に、刃先をおしこみませんでしたか。	刃 (カッティングツール) の装着は、軽く差し込むだけで十分です。電源を切り、電源コードを抜いて、再度セットし直してください。	P.4
カットした文字の角の部分が丸みを帯びる。	刃先が消耗していませんか。または、欠けていませんか。	電源を切り、電源コードを抜いて、新しい刃 (カッティングツール) に交換してください。	P.4
パソコンと接続してもカットできない。	お使いのパソコンのOSは、対応OSに入っていますか。	当社ホームページなどで対応OSを確認してください。	P.9
	本機の電源はONになっていますか。	本機の電源をONにしてください。 なお、本機の動作には同梱の専用ACアダプタが必要です。	P.17
本体LEDランプが「緑」以外の色で点灯または点滅している。	パソコンのステータスモニタ上にエラーが表示されていませんか。	対応方法をクリックし、表示された方法にしたがって対応してください。	P.25

プリンタドライバのインストールに関するトラブル

■インストールしようとする時、「GRPSSUP.DLLが不正です」と表示されてインストールできない

■「プリンタドライバのインストールに失敗しました。」と表示され、インストールできない

- 1 パソコンを再起動します。
- 2 P.24「プリンタドライバのアンインストール」に従って、ドライバのアンインストールを行います。
- 3 パソコンを再起動します。
- 4 ウイルス対策ソフトが動作している場合、終了させます。
- 5 P.10「『BepopPC EX』とプリンタドライバのインストール」に従って再度インストールを行います。

■アンインストールもインストールもできない場合
(印刷ジョブが残っている場合)

- 1 「スタート」→「デバイスとプリンター」を表示し、該当するプリンタのアイコンをダブルクリックします。
- 2 ドキュメントが残っていた場合は、「プリンタ」→「すべてのドキュメントを取り消し」を行います。
- 3 再度、アンインストールを行います。

■アンインストールもインストールもできない場合
(印刷ジョブが残っていない場合)

- 1 P.10「『BepopPC EX』とプリンタドライバのインストール」に従って機種選択まで進みます。
- 2 ShiftキーとLキーを同時に押しながら、「次へ」をクリックします。



- 3 3 パラレルケーブルにチェックし、「次へ」をクリックしてください。



- 4 4 「インストール」をクリックします。



- 5 5 「はい、直ちに再起動します。」をチェックし、「完了」をクリックしてパソコンを再起動します。



- 6 6 P.24「プリンタドライバのアンインストール」に従って、ドライバのアンインストールを行います。
- 7 7 パソコンを再起動します。
- 8 8 ウイルス対策ソフトが動作している場合、終了させます。
- 9 9 P.10「『BepopPC EX』とプリンタドライバのインストール」に従って再度インストールを行います。

ステータスマニタが表示されず、印刷できない

ドライバのインストールは、正常に終了したが、印刷時にステータスマニタ（インクの残量やプリンタの状態を表示するウィンドウ）が表示されない。また、タスクバー（通常は画面右下のアイコン）に標準プリンタのアイコンが表示されて、CMのアイコンが表示されない。



CM-200II / CM-300II

原因

ステータスマニタが起動していないか、ドライバのインストール中で同時に行っているステータスマニタのインストールに失敗してしまう為です。失敗の原因はウイルススキャンソフトの動作等の影響が考えられます。CDからのファイルのコピー自体は完了しています。

対処方法

1 症状の確認

「スタート」→「コントロールパネル」→（「システムとセキュリティ」）→「管理ツール」→「サービス」から、サービスのウィンドウを開きます。※（ ）内は、コントロールパネルがカテゴリ表示の場合

名前のところに

CM-200IIの場合

MAX CM-200II Option UI Manager

CM-300IIの場合

MAX CM-300II Option UI Manager

があるか確認します。

名前がない場合はこの症状に該当します。

※名前がある場合は、状態が開始になっているか確認します。停止している場合は、右クリックで開始をクリックしてPCを再起動してください。

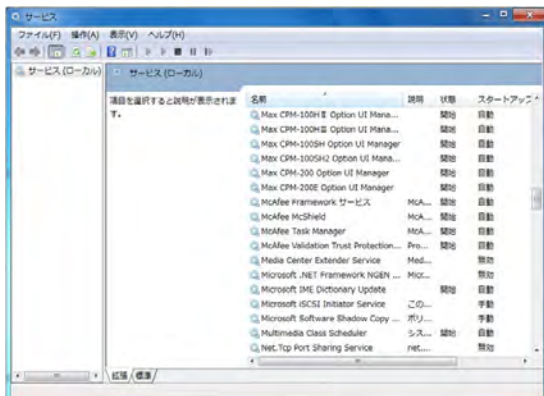

- 2 管理者権限（アドミニストレーター権限）でログインしているか確認します。
- 3 ウィルス対策ソフト（ウイルスバスターなど）が動作していないか確認します。動作しているときは、終了させます（停止では不十分です。必ず終了させます。）
- 4 手動でのステータスマニタのインストールを行います。「スタート」→「ファイル名を指定して実行」を選択します。

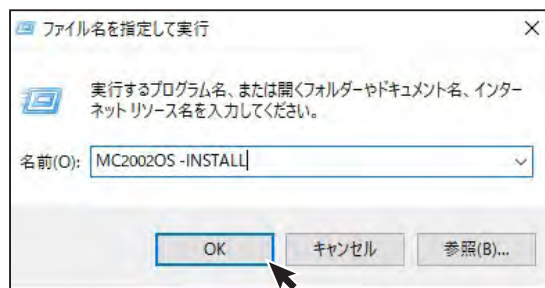

上記のように名前の欄に（上記はCM-200IIの場合）

CM-200IIの場合:MC2002OS -INSTALL

半角スペース ハイフン

CM-300IIの場合:MC3002OS -INSTALL

と入力し、OKボタンをクリックするとステータスマニタがインストールされます。

（注意 すべて半角文字で入力してください。OSとハイフンの間は半角スペースです。）

※ここでエラー（ファイルがありません）が表示される場合は、上記名前の欄の入力の誤りが考えられます。

5 確認方法

表示したサービスの中に 1 で確認した名前があるか再度確認します。

状態：開始 スタートアップの種類：自動

となっていれば、ステータスマニタのインストールが完了です。（サービスのウィンドウを開いたまま手動インストールを行った場合は、表示の更新を行ってから確認してください。）

ここで表示が出ない場合は、再起動後、2、3を行い、ドライバのアンインストールを行います。

再起動後、2、3を行い、通常のインストールを行います。

通常のインストールで失敗した場合は、4の手動インストールを行います。

6 完了後、再起動を行ってください。

商品仕様

商品名	CM-200II	
カッティング速度	最大120mm/秒	
最大出力範囲	200×3,000mm	
分解能	0.025mm/step	
インターフェイス	USB2.0 (Full Speed) LAN 10BASE-T/ 100BASE-TX	
使用環境	温度：10～35℃ 湿度：35～80%（ただし結露しないこと）	
電源	専用ACアダプタ DC24V 2.7A	
消費電力	動作時 14W	待機時 2.5W
外形寸法	W385×D203×H215mm	
質量（本体のみ）	3.9kg	

※デザイン・仕様などについては、将来予告なしに変更することがあります。

別売品

【替刃】

商品名	品番	商品仕様
CM-100CC	IL99510	2本入

CM-200II/CM-300II専用 別売部品

【屋外用ツールホルダ】

商品名	品番	商品仕様
屋外用ツールホルダ	IL80137	1個入

※サービスステーションで取り扱っております

ご不明な点は下記へお問合せください

情報サイト「Bepop-Fun」

<https://wis.max-ltd.co.jp/op/bepop-fun/>

ご利用は無料ですが、お客様登録をお願いします。

お客様相談ダイヤル：**0120-510-200** (土日・祝日・当社指定休日を除く)

※「ナンバーディスプレイ」を利用しています。

通話内容は対応品質向上のため録音させていただいております。

本社・営業本部オフィスプロダクツ営業部

〒103-8502 東京都中央区日本橋箱崎町6-6

支店・営業所

札幌、仙台、東京、静岡、名古屋、大阪、四国、広島、福岡

修理に関するお問合せは

マックスエンジニアリングサービス株式会社

東日本／東京サービスステーション

〒190-0022 東京都立川市錦町5-17-19

TEL 042-548-5332 (代)

西日本／大阪サービスステーション

〒553-0014 大阪府大阪市西区北堀江3-9-10

TEL 06-6110-0265 (代)

●住所、電話番号などは都合により変更になる場合があります。

修理代替機貸出サービス

修理・メンテナンスでお客様の商品をお預かりしている期間中、ご希望のお客様に修理代替機を有償にてお貸し出しするサービスです。修理期間中、仕事や作業でBepopをご利用になりたいお客様におすすめです。

●詳しくは下記URLよりホームページをご参照ください。

https://wis.max-ltd.co.jp/op/repair_rental.html

見積レス修理

お客様の修理品をお預かりするにあたり、よりスピーディーにお客様の修理対応を行う為に「見積レス修理」のご承諾をお願いしております。「見積レス修理」は、お客様のご承諾の下、修理内容が「基準修理金額」以下の場合に、見積提示をせず直ぐに修理対応を行うサービスです。

●詳しくは下記URLよりホームページをご参照ください。

https://wis.max-ltd.co.jp/op/repair_estimate.html

【保証書】

本書は、ご購入日から本書に定める保証期間内に故障が発生した場合に、本書記載内容で無償修理をお約束するものです。弊社では、製造番号によりお客様の商品を管理しております。下記URLまたはQRコードより「お客様登録」をお願いいたします。

●スマートフォンから登録



●インターネットにて登録

https://wis.max-ltd.co.jp/user_regi/

お買い上げ商品のレシート・請求書などご購入店・ご購入日がわかる書類は、取扱説明書・保証書と一緒に大切に保管してください。

【保証規定】

- 取扱説明書、本体貼付ラベル等の注意書に従った正常な使用状態で保証期間内に故障した場合に、無償で修理をさせていただきます。なお、中古品や個人売買、オークションで購入いただいた商品は対象外となります。
 - 無償修理は、ご購入の販売店に本書を添えてご依頼ください。
 - ご購入の販売店にご依頼にならない場合は、お近くのマックス(株)またはマックスエンジニアリングサービス(株)にご相談ください。(弊社ホームページをご参照ください)
- 保証期間内でも次のような場合には有償となります。
 - ご使用上の誤りおよび改造や不当な修理による故障および損傷
 - ご購入後の移動、落下あるいは輸送などによる故障および損傷
 - 火災・地震・風水害・落雷その他天変地異、塩害、ガス害、異常電圧、指定外電圧(電圧・周波数)などの不可抗力による故障および損傷
 - 本保証書のご提示がない場合(コピー可)
 - 本保証書にご購入日、お客様名、ご購入店の記入のない、もしくはレシート・請求書などご購入店、ご購入日がわかる書類をご用意できない場合。また、保証書・書類の字句を書き換えられた場合
 - 消耗品、付属品などの交換や指定の手入れを怠ったことに起因する故障および損傷
 - 弊社が指定している消耗品およびオプション品以外の使用に起因して生じた本体の故障および損傷
 - 本商品本体を利用するために必要な消耗品(使用することでその機能を失う、あるいは消費されてなくなってしまう物品)は、保証対象外とします。(プラテン・サーマルヘッド・カッタユニット等が含まれます)
 - 故障の原因が、本商品以外に起因する場合
 - 上記以外で弊社の責に帰することのできない原因により発生した故障
- お客様のご負担となる費用
 - 修理の際のお預かり、ご返却に伴う送料はお客様のご負担となります。(代替機貸出サービスご利用時を除く)
 - 本商品に異常がない状態での、点検に伴う費用はお客様のご負担となります。
- その他
 - 本商品の故障などに伴う2次的損害に対する保証はいたしません。
 - 修理の際に取り外した部品の所有権は、マックス(株)に帰属します。
 - 本商品の動作に影響のない外観上の不良(経年劣化や日焼けによる変色・退色を含むがこれに限りません)については保証および修理の対象外とします。
 - 保証および修理の対応に際して、環境保全等の観点から、品質・性能を確認した再生部品を使用させていただく場合があります。
 - 本保証書は、日本国内においてのみ有効です。This warranty is valid only in Japan.
 - 本保証書は、再発行いたしませんので大切に保管してください。

保証期間 (ご購入日から)	1 年	ご購入日	20	年	月	日
品番/商品名	品番 IL90295 商品名 CM-200II	ご購入店	電話番号 () -			

マックス株式会社 オフィスプロダクツ営業部

東京都中央区日本橋箱崎町6-6 TEL: 03-3669-8108

ホームページアドレス: <https://www.max-ltd.co.jp/op/>

お客様相談ダイヤル: 0120-510-200

「ナンバーディスプレイ」を利用しています。

通話内容はサービス向上のため録音させていただいております。

N2103N