

組立説明書 コレクションシェルフ PT-611 / 612nnn

MADE IN TAIWAN

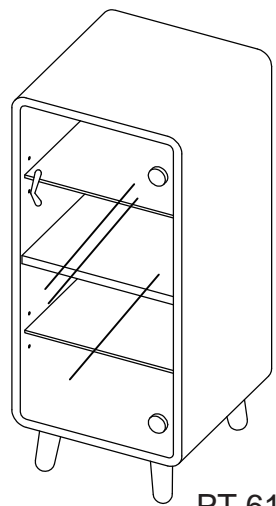

PT-611

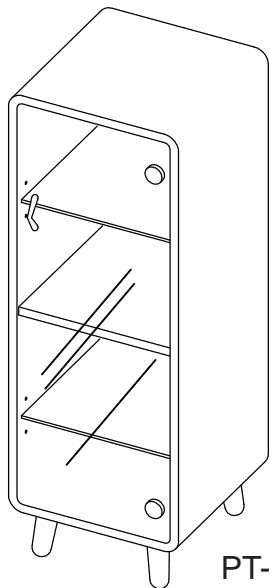

PT-612

組み立て前に必ずお読み下さい。

組み立てる前に部品、部材を確認してください。

組み立てに必要な工具をご用意ください。

組み立てしやすい場所を確保してください。

組み立て手順に従って組み立ててください。

先に緩めに全体を組上げ、最後に全てのネジを本締めしてください。

毛布等を敷くなど、床や家具にキズを付けないよう注意してください。

手や指を挟んだりしてケガをしないようにしてください。

組み立て後のご注意

平坦な場所に安定させた状態で使用してください。

上に立ったり、飛んだり、踏み台の代わりに使用しないでください。

著しい汚れを落とす場合は、薄めた中性洗剤を使用してください。

定期的にボルトの緩みがないか確認し、緩みがあれば再度締め付けください。

組立に必要な工具

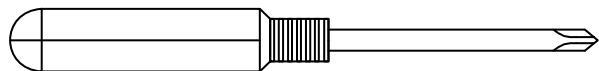

お客様にてご用意ください。

商品に万一不具合、ご不明な点がございましたら、下記までお問合せ下さい。

AZUMAYA Co.,Ltd.

〒460-0008

愛知県名古屋市中区栄4-17-5

TEL(052)241-1247

受付日 月～金(祝日は除く)
受付時間 9:00～17:00

組立部品 組み立てる前に部品、部材を確認してください。

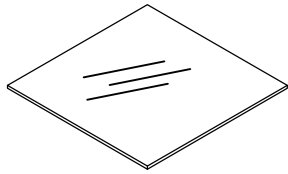
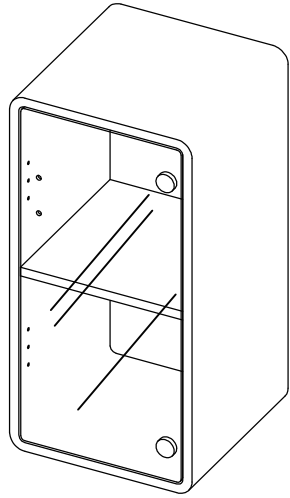

A 本体 × 1

B ガラス板 × 2

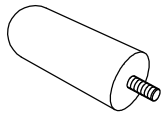

C 脚 × 4

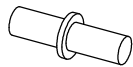

D ダボ × 8

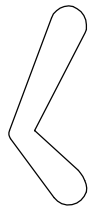

E 取っ手 × 1



F ボルト × 2



G ワッシャー × 2



H 傷防止ステッカー × 4

組立手順 組み立て手順をよく読んでから、組立作業を行ってください。

手順 1-1
本体Aへ脚Cを取り付けます。

取り付けは本体下部の脚ベースへ直接回して
取り付けてください。

手順 1-2
脚Cの先に傷防止ステッカーHを貼ってください。

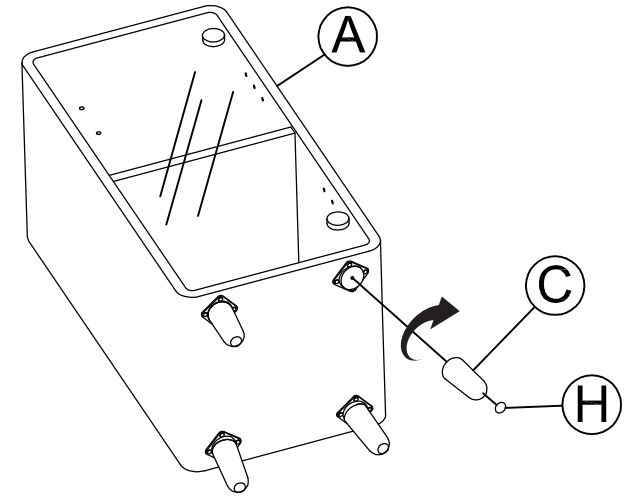

手順 2
本体Aの内側にダボDを取り付け、
その上にガラス板Bを
設置します。

棚板の高さは3段階に調節が可能です。
ダボの取り付けの際は好みで高さをお
選びください。

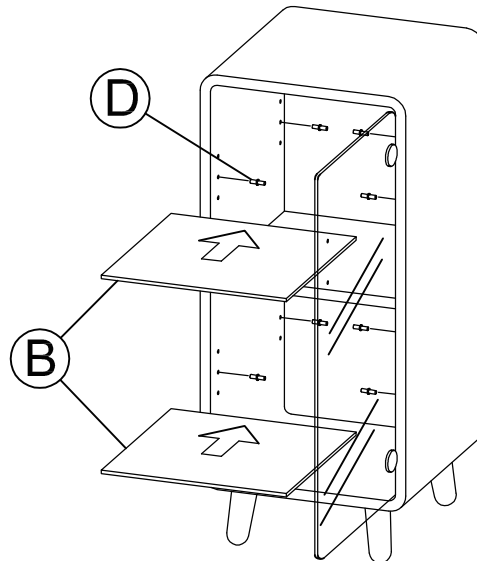

手順 3
本体Aのガラス扉へ取っ手を取り付けます。
取り付けにはボルトFを使用し、ドライバーで締めます。
ボルトFにはワッシャーGを通してください。

ドライバーはお客様にてご用意ください。

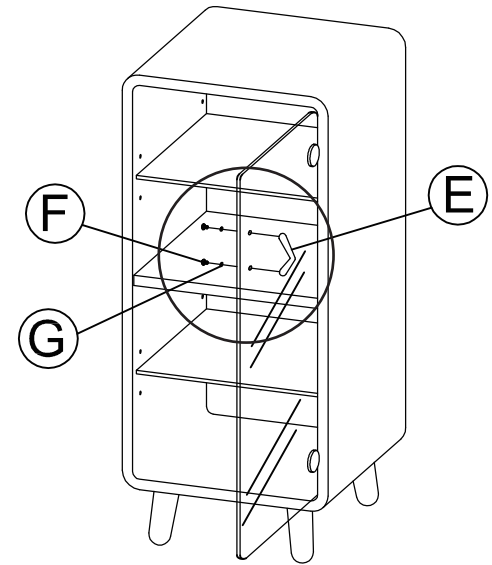
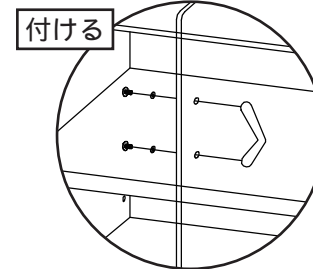
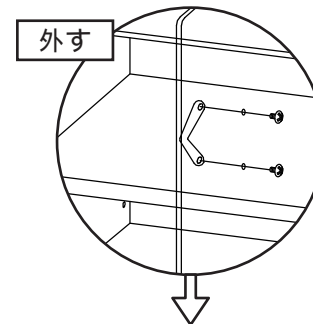

取っ手Eは予めガラス扉へ取り付けられています。
逆向きに取り付けられているため、一度外して付け直してください。